



PERSPECTIVAS Y TENDENCIAS EN LA EXPORTACIÓN DE MUEBLES DE MADERA



AGOSTO - 2007



23/08/2007

EVOLUCION Y PERSPECTIVAS DEL SECTOR EN EL PERU

Importancia del sector forestal maderable en el Perú

- Nuestros bosques tropicales abarcan 67.5 millones de hectáreas del territorio nacional.
 - 24.5 millones de ha. son considerados bosques para producción de madera
 - De estos bosques se entregaron progresivamente en concesión 7'541,000 has. – 580 Concesiones, para ser manejados en forma sostenible
 - El área de aprovechamiento en el mejor de los casos puede llegar a 980,000 hectáreas por año
 - Con una corta de 12 m³/ha el potencial maderable debe alcanzar 11.7 millones de m³ por año
-

- Hay una base sólida y suficiente para desarrollar una importante industria maderera de transformación primaria y de elaboración secundaria, si se corrigen algunos aspectos de tipo tecnológico, de mercadeo y financiero que están afectando la cadena productiva.
- 11 veces más que la producción actual.
- La contribución del sector al PBI podría pasar de 1 % a más de 5 %
- La ocupación pasaría de 200 mil a cerca de un millón de personas en forma directa, principalmente en el área rural

- La producción se encuentra en el orden de 730,000 m³ / año.
 - 82.2 % madera aserrada
 - 13.1 % triplay
 - 2.1 % tableros
 - 3.6 % otros manufacturados
- Las exportaciones peruanas han crecido sostenidamente desde el año 98 a un promedio de 23%
- Los recursos forestales tropicales del país están escasamente aprovechados 1.1 millón de m³/año (r) .
- Estructuralmente la industria de la madera es de transformación primaria (aserraderos, fabrica Chapas y de triplay). Existen pocas empresas de elaboración secundaria solidamente constituidas.
- Se registran más de 10,000 pequeñas unidades productivas de elaboración secundaria distribuidas a lo largo y ancho del país.

Marco legal del sector forestal maderable

Promulgación de la Ley Forestal y de Fauna Silvestre y su Reglamento publicada el 15 de julio de 2000

- Priorizar el tema forestal en la agenda del país
- Convertir la lucha contra la tala ilegal en una política de estado
- Perfeccionar la normatividad en la búsqueda del desarrollo forestal sostenible con un manejo responsable -Cadena de custodia y certificación forestal.

CONTRATOS DE CONCESIONES FORESTALES SUSCRITOS

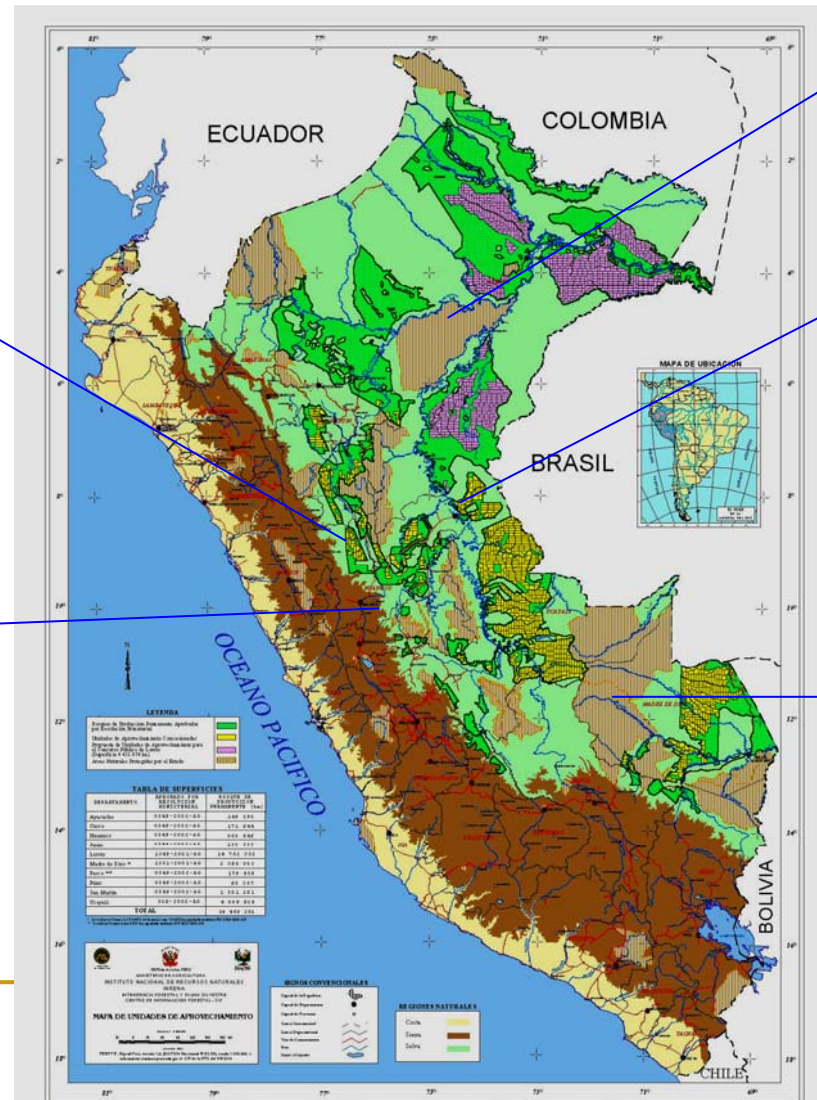

SAN MARTIN
497 793 ha
34 Contratos

LORETO
2'576,021 ha
242 Contratos

UCAYALI
2'877,478 ha
171 Contratos

HUÁNUCO
286,048 ha
48 Contratos

MADRE DE DIOS
1'303,870 ha
85 Contratos

Total
7'541,210 ha
580 concesiones

Evolución Exportaciones 2000 – 2006

(Millones de US \$)

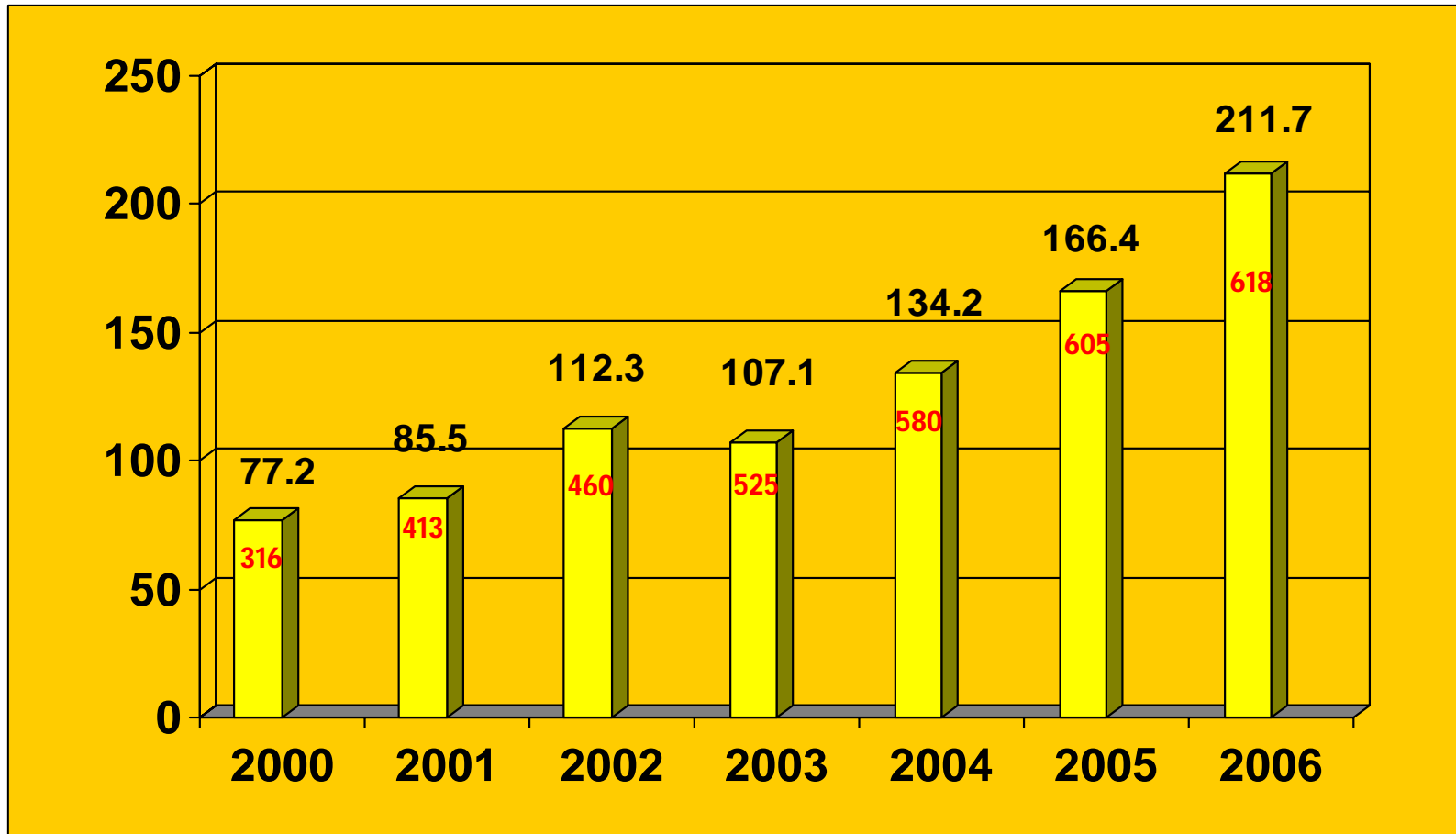

(*) Empresas exportadoras del sector por año

Exportaciones por líneas de producto 2006

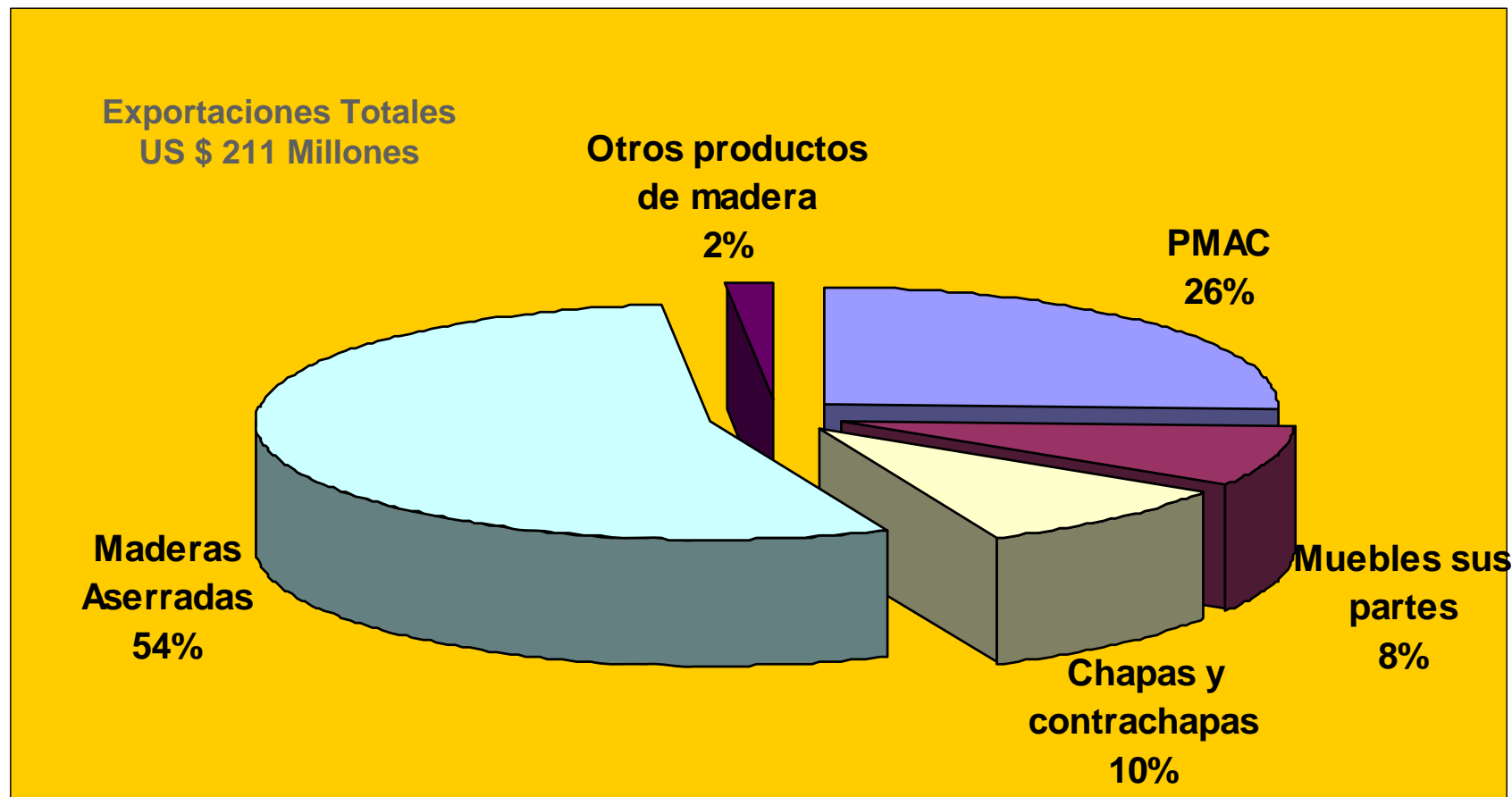

Exportaciones por país de destino 2000-2006 (Miles US \$)

País	ENERO - DICIEMBRE						
	2000	2001	2002	2003	2004	2005	2006
Estados Unidos	47,570.76	48,685.24	69,078.32	57,897.74	63,492.71	67,232.16	82,454.56
Mexico	15,535.82	20,151.29	24,644.23	27,201.09	39,004.32	55,583.93	55,929.90
China	797.76	1,518.23	983.47	2,524.26	8,056.80	19,521.95	44,836.13
Hong Kong	1,666.70	3,082.92	6,877.87	7,059.82	6,609.93	5,980.38	7,102.71
República Dominicana	2,338.90	2,372.76	4,279.61	2,932.53	3,156.74	2,112.99	3,509.29
Italia	1,910.74	1,371.29	1,662.99	2,677.20	2,985.97	3,264.29	3,380.10
Puerto Rico	565.94	1,222.64	524.82	1,256.30	1,510.30	1,554.40	1,935.56
Venezuela	3,079.26	3,990.26	956.02	30.13	432.22	813.83	1,032.20
Japon	287.26	369.49	35.36	89.72	84.60	56.00	82.21
Suecia	72.67	315.47	0.00	0.00	210.65	1,079.76	0.00
Otros Países	3,441.00	2,461.79	3,320.04	5,455.47	8,753.28	9,253.68	11,472.12
Total	77,266.81 (51)	85,541.38 (52)	112,362.73 (54)	107,124.6 (60)	134,297.52 (68)	166,453.37 (72)	211,734.78 (61)

(*) N° de países destinos

Exportaciones principales países de destino 2000-2006 (Miles US \$)

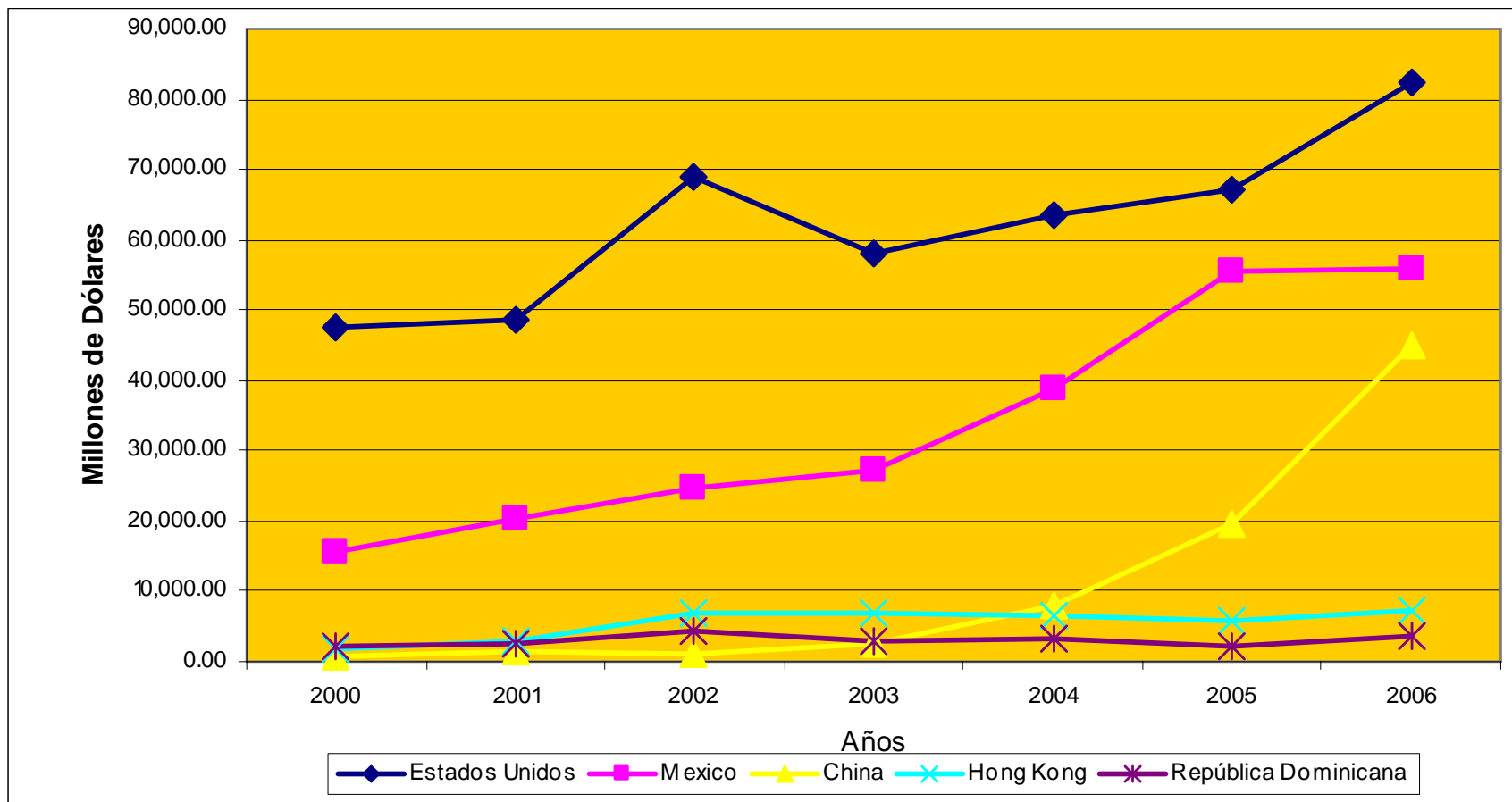

GRANDES GRUPOS DE MERCADOS

- Estados Unidos
 - Europa
 - Japón
 - Países limítrofes y vecinos
 - Mercado Andino
 - Centroamericano y del Caribe
-

MATERIA PRIMA PERUANA

MADERA SÓLIDA

- Madera aserrada
- Madera seca predimensionada

PRODUCTOS PLANOS

- Contraenchapados
 - Madera desenrollada (debobinada)
 - Chapas decorativas (slicer)
 - Aglomerados
-

OFERTA EXPORTABLE PERUANA

- Muebles para el hogar y la oficina, acabados y semiacabados
 - Carpintería de obra, puertas ventanas, pisos, molduras
 - Artesanías, decorativa, utilitaria
-

PERSPECTIVA DE LA INDUSTRIA DEL MUEBLE

ANALISIS FODA

Muebles para el hogar

FORTALEZAS

- 8 Nuevas especies maderables con fichas técnicas ,guía de procesamiento industrial.
- 4 Consorcios consolidados de fabricación de muebles para exportación.
- Mas de 150 empresas fabricantes de muebles con experiencia exportadora.
- Disponibilidad de asesoría técnica del CITE maderas.
- Convenios de apoyo interinstitucional para capacitación con el SENA de Colombia.

OPORTUNIDAD.

- Participación de empresas en las principales ferias de los EE.UU.
- Disponibilidad de consultores para el desarrollo de los POMs
- Demanda internacional de muebles para el hogar peruano en crecimiento.
- Participación en cursos y/o seminarios de calidad y planes de Negocios.
- Beneficios del APTDEA y firma TLC con varios países.

DEBILIDADES

- Disponibilidad oportuna de materia prima para atención de compras industriales.
- Disponibilidad de hornos de secado.
- Pequeñas y medianas empresas -PYMEs con reducida capacidad de respuesta a los grandes volúmenes.
- Pocas empresas con conocimiento de las BPMM y PLANEX.
- Desconocimiento y falta de capacidad financiera para acceso al crédito

RIESGOS - AMENAZAS

- Competencia de productos sustitutos de bajo precio
- Exigencias en corto plazo de madera certificadas.
- Estructura familiar de las empresas fabricantes de muebles de madera

LINEA MUEBLES DE MADERA Y SUS PARTES

Producto	ENERO - DICIEMBRE							2007 (Mayo)
	2000	2001	2002	2003	2004	2005	2006	
LOS DEMAS MUEBLES DE MADERA (9403.60.00)	5,101	5,096	6,090	6,271	8,076	8,669	8,989	3,983
MUEBLES DE MADERA DEL TIPO DE LOS UTILIZADOS EN DORMITORIOS (9403.50.00)	1,549	2,031	2,608	2,518	3,350	3,653	3,539	1,340
LOS DEMAS ASIENTOS CON ARMAZON DE MADERA (9401.61.00)	795	762	790	1,180	1,245	1,433	1,365	0
MUEBLES DE MADERA DEL TIPO DE LOS UTILIZADOS EN OFICINAS (9403.30.00)	155	370	582	573	704	728	843	335
ASIENTOS CON RELLENO Y ARMAZON DE MADERA (9401.69.00)	22	224	187	262	509	603	821	375
PARTES DE MUEBLES (9401.90.90)	121	183	1,069	317	283	722	343	199
MUEBLES DE MADERA DEL TIPO DE LOS UTILIZADOS EN COCINAS(9403.40.00)	50	49	209	149	116	301	246	86
TORTAL	7,792	8,714	11,535	11,269	14,283	16,109	16,146	6,316

Empresas 144

Mercados 34

Principales Productos

Muebles y sus partes 2006

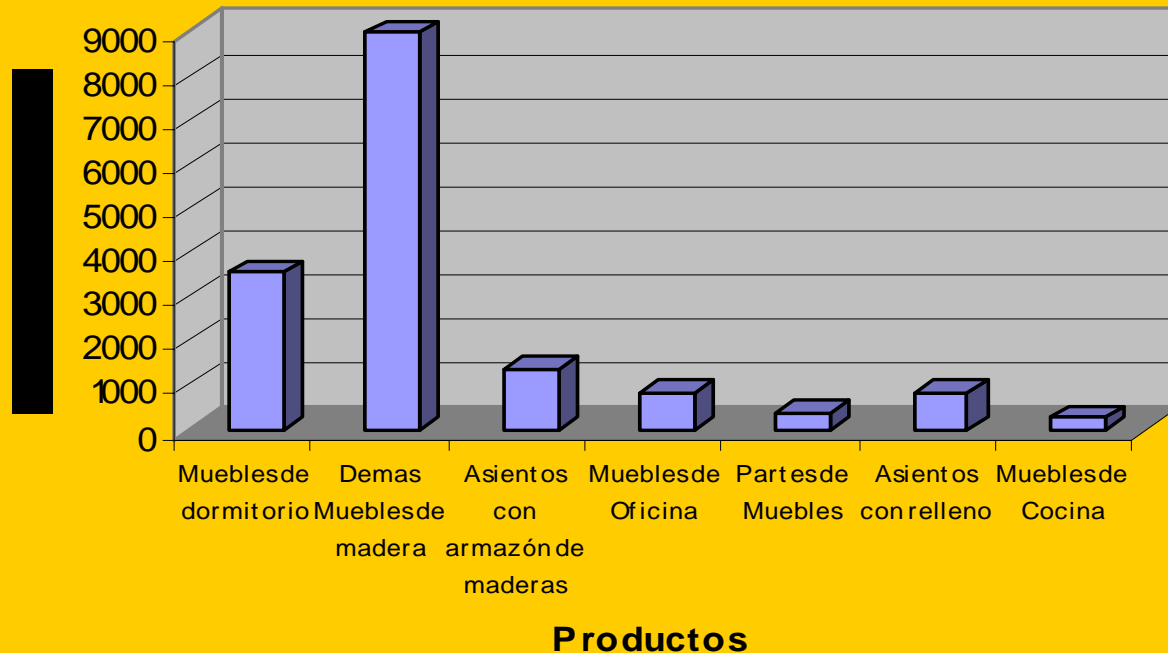

Exportaciones US \$ 17 Millones

Empresas 144 Mercados 34

Principales Mercados

Muebles de madera y sus partes 2006

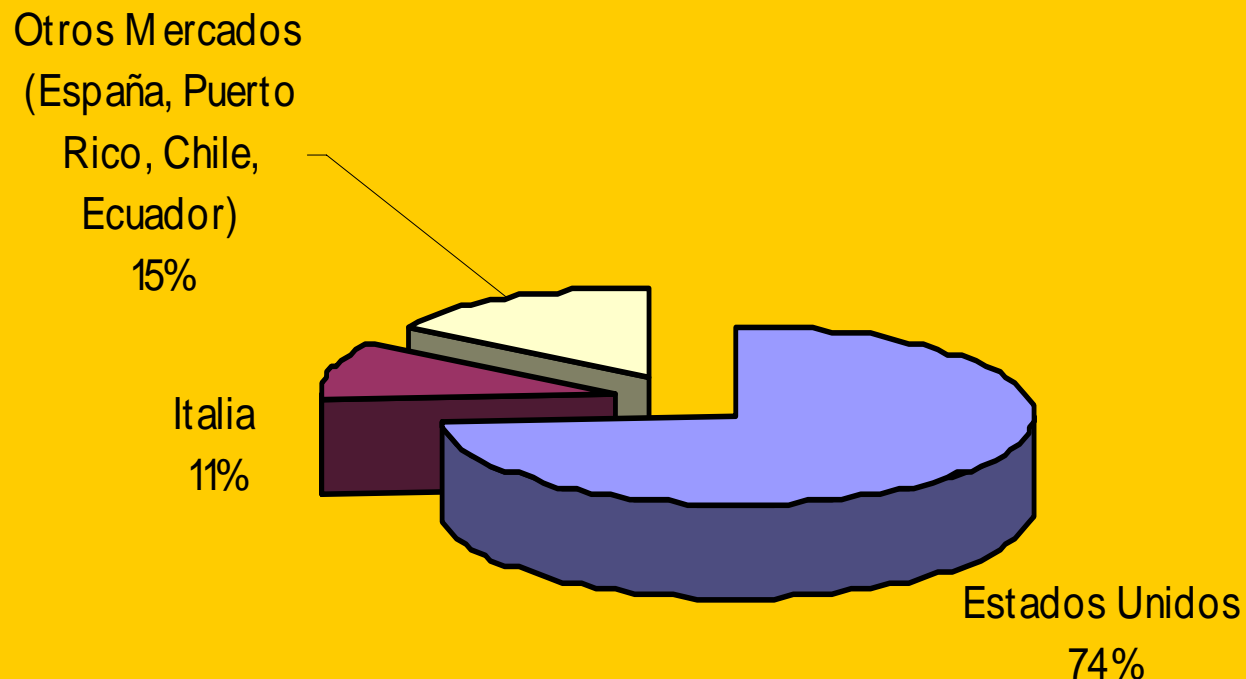

Exportaciones US \$ 17 Millones
Empresas 144 Mercados 34

Muebles para el hogar

Tipo de Producto:

Muebles terminados y blanco lijado , destinado a dormitorios y comedores (camas, veladores, cómodas, armarios, mesas y aparadores, sillas ,sillones).

Especies:

Caoba (Swietenia macrophylla)
Ishpingo (Amburana cearensis)
Cedro (Cedrela odorata)
Tornillo (Cedrelinga catenaeformis)
Cedrillo (Vochysia vismiifolia)
Moena Rosada (Aniba sp.)
Cachimbo (cariniana decandra)

Zonas geográficas de Producción

Lima, Trujillo. Arequipa , Tacna

Países priorizados

EE.UU, México, España, Italia, Alemania, Francia, Chile

Empresas exportadoras: 45 Consorcios: 5

Canal de distribución: Intermediarios, Boutiques y cadenas de tiendas por departamentos

PROPUESTA DE PLAN OPERATIVO 2008

■ Estrategias de mercados.

Ferias, misiones comerciales, rueda de negocios, inteligencia comercial, investigación, y/o prospecciones de mercados

■ Estrategias de gestión.

Capacitación en mercadeo internacional, BPMM, Programas de asociatividad empresarial, Consorcios de exportación fortalecimiento institucional.

■ Desarrollo de oferta exportable

- Cursos de capacitación en procesos productivos, diseño, Misiones tecnológicas, pasantías, asistencia Técnica – Certificación forestal y Cadena de Custodia.

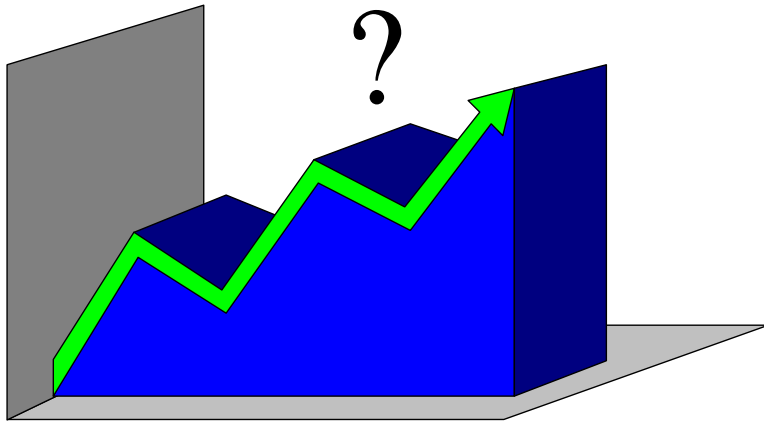

OBJETIVO

- Análisis de la situación actual
- ¿Dónde estaremos en el 2011 ?
- ¿Cómo deseamos que sea 2008 ?
- ¿A dónde queremos y podemos llegar ?
- ¿Qué debemos hacer ?



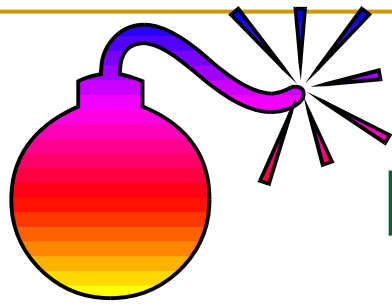

HOY

Desarrollo Tecnológico



- ➔ Baja productividad y competitividad
- ➔ Bajo diseño y experimentación de productos, procesos y materiales.
- ➔ Sistemas de información inapropiados.
- ➔ Falta Control de Calidad.
- ➔ Baja normalización y estandarización de procesos
- ➔ Rezago tecnológico (nivel artesanal).
- ➔ Carencia de Investigación aplicada.
- ➔ Deficiente aplicación de tecnologías limpias.
- ➔ Desconocimiento de mercados nacionales e internacionales.
- ➔ La industria del desperdicio.
- ➔ Deficiente capacitación y especialización del sector en todos los niveles.

NECESIDADES

INNOVACION

- *Mejora de procesos productivos*
- *Sistemas avanzados producción en Línea*
- *Mejoramiento Técnicas de empaque*
- *Investigación productos sustitutos.*

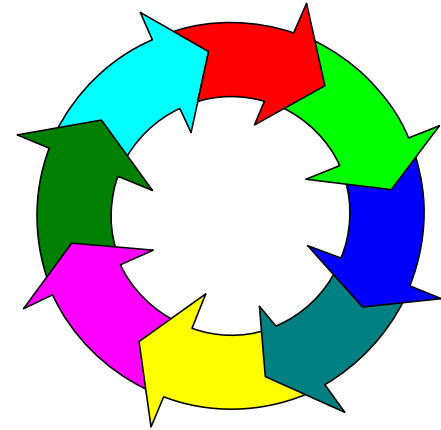

DISEÑO

- *Productos según tendencias del mercado*
- *Asesorías en diseño*
- *Producción diseños exclusivos*
- *Computador como herramienta de diseño*

TRANSFERENCIA DE TECNOLOGIA

- *Elementos sustitutos de la madera*
- *Utilización de herramientas de trabajo*
- *Procesos: pintura, secado, herrajes.*
- *Embalaje*

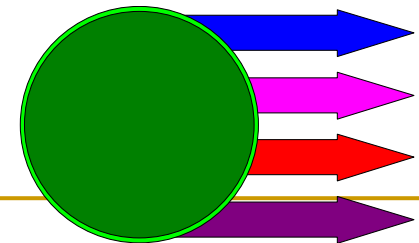

PROSPECTIVA TECNOLÓGICA

- *Conocimiento, cambios y avances tecnológicos en otros países. Visitas tecnológicas*



INTELIGENCIA DE MERCADOS

- *Investigación del mercado*
- *Estudio de demanda por zonas*
- *Conocimiento de precios, volúmenes, calidades.*
- *Utilizar centros de información para el empresario.*
- *Asistir a Ferias*

ASISTENCIA TÉCNICA

- *Almacenamiento*
- *Nuevos materiales*
- *Elaboración de muebles desarmables*
- *Proceso productivo.*
- *Capacitación en implementación de nuevos procesos.*

ALIANZAS ESTRATÉGICAS

- *Centros de Servicios comunes que sean utilizados por todos los productores. Alianzas estratégicas - Consorcios - CITEMDERAS*

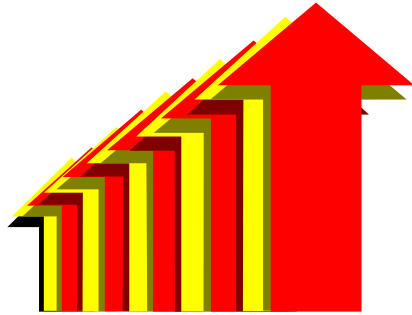

PLAN DE ACCION

LÍNEAS DE ACCIÓN

- Objetivos
- Estrategias
- Planes y Proyectos



PRINCIPALES PRODUCTOS EXPORTADOS

MUEBLES Y ACCESORIOS

- Partes de madera para muebles
- Artículos de cama
- Muebles de madera para dormitorio
- Asientos con armazón de madera, tapizados
- Muebles de madera para oficina
- Demás asientos con armazón de madera
- Asientos giratorios de altura ajustable.

MADERA Y SUS PARTES

- Demás muebles de madera
- Tableros de partículas y similares MDF
- Artículos de cestería y materiales vegetales
- Madera moldurada de no coníferas
- Obras y piezas de carpintería para construcciones.

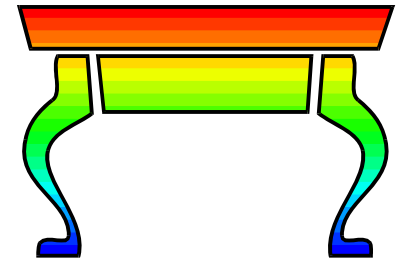

PAÍSES COMPRADORES

EE.UU - ITALIA - VENEZUELA COLOMBIA- ECUADOR – CENTRO AMERICA

DESARROLLO TECNOLÓGICO

- Diseño por computador
- Pintura y acabados
- Automatización
- Embalaje
- Utilización de maderas sustitutas
- Informática: Software en los procesos productivos.
- Negocios Virtuales: Internet
- Producción por lotes
- Fabricación de partes
- Fabricación de muebles modulares
- Normas ISO 9000 y 14000
- Investigación



CAPACITACION TALENTO HUMANO



**EMPRESARIOS
CON VISION DE
FUTURO**

**Profesionalización
del Sector**



- **AREAS DE GESTION**
- **DESARROLLO HUMANO**
- **FORMACION TECNICA**

- **DIRECTIVOS**
- **MANDOS MEDIOS**
- **OPERARIOS**

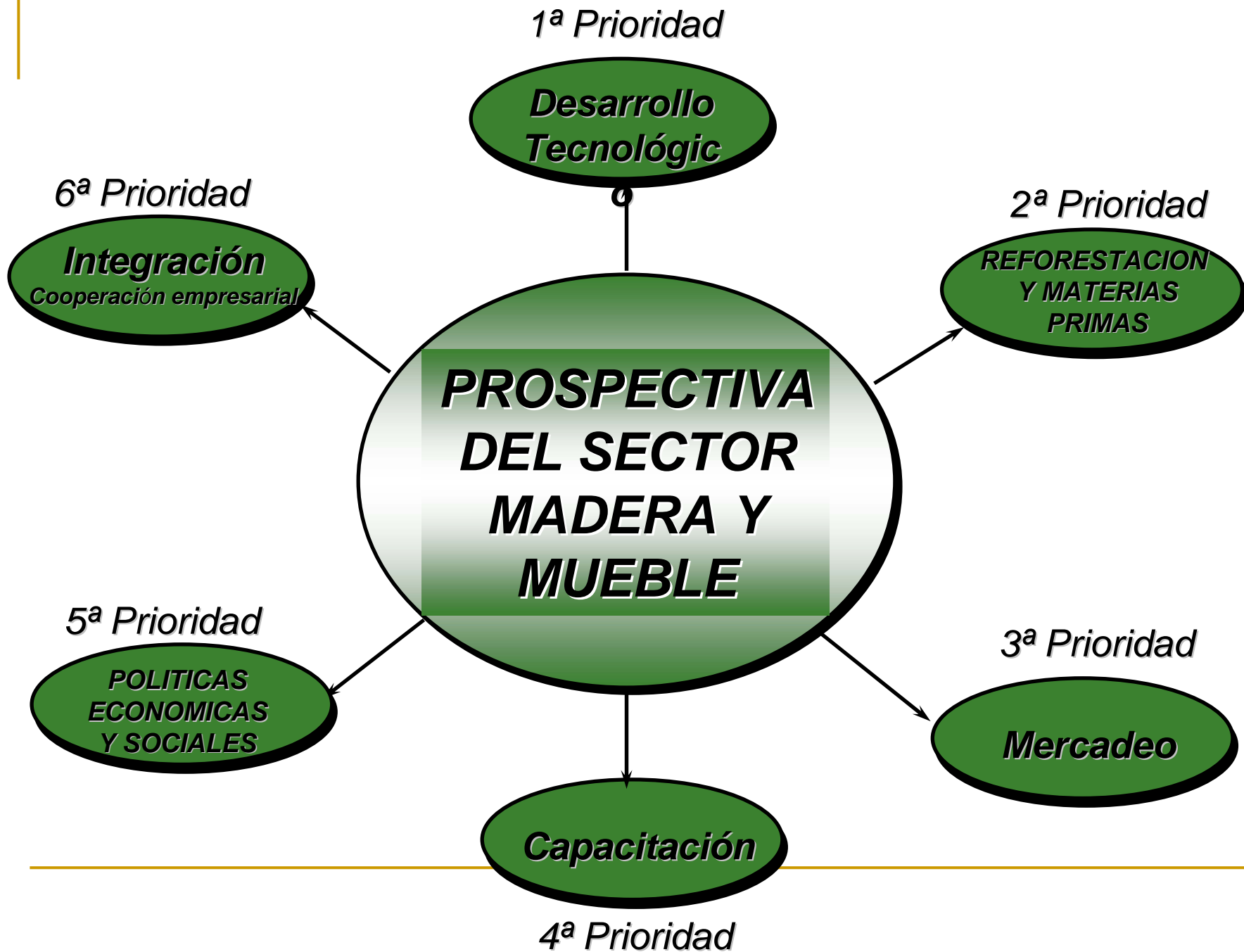

ESTUDIO DE MERCADOS

- Comercialización a través de almacenes de cadena
- Ferias Internacionales
- Piggy Back
- Join Venture
- Misiones Comerciales

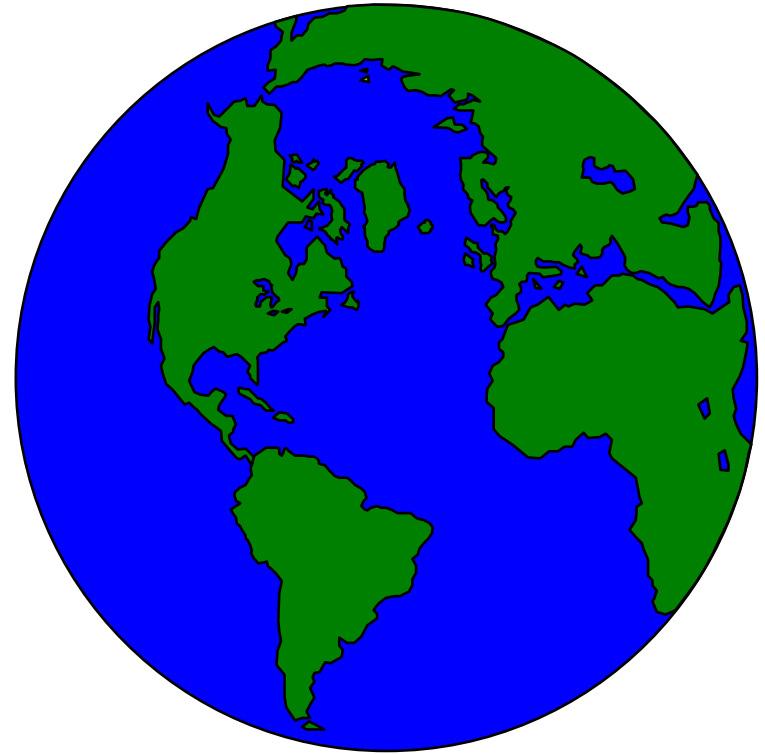

INTEGRACION SECTORIAL

- Alianzas estratégicas
- Acuerdos de competitividad
- Integración de la cadena productiva
- Mesas Sectoriales de concertación
- Cooperación empresarial



PRODUCCION Y EXPORTACION DE MUEBLES Y COMPONENTES

Segmentación

- Calidad
 - Categorías
 - Estilos
 - Materiales
 - Puntos de precio (price points)
-



Dormitorio Juvenil

Dormitorio Principal





Home Office



Entretención



Estilos

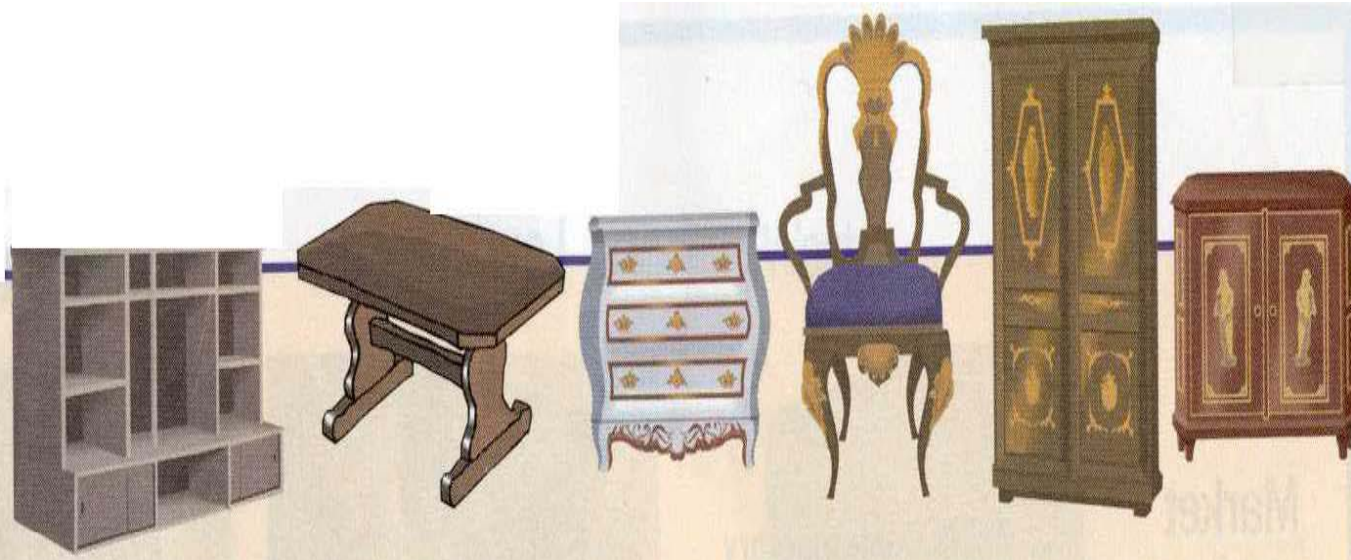

Style families

Retailers used the following list to identify the market share of various styles at their stores:

Contemporary:

- Art Deco
- Architectural contemporary
- Casual contemporary
- European modern
- Scandinavian

American country:

- Early American/Colonial
- Mission/Arts & Crafts
- Shaker
- Southwestern

European country:

- English country
- French country
- Mediterranean

18th Century:

- English 18th Century
- American 18th Century

Other traditional:

- Campaign
- Formal French
- Italian
- Neoclassic
- European traditional
- Victorian

Other:

- Chinese
- Japanese



NUEVAS TENDENCIAS

- **Clasico Reinterpretado**
Se impone el estilo Louis Philippe



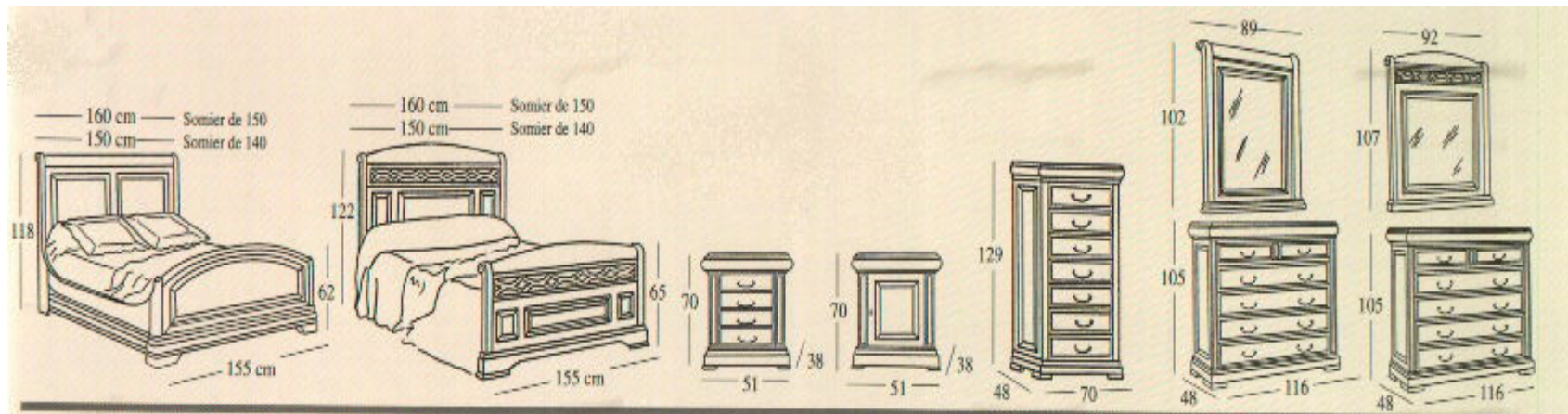

Cama Louis Philippe N° 4

Cama rejilla N° 3

Mesita con cajones

Mesita con puerta y cajón

Sifonier

Marco Louis Philippe/N° 4 Y Cómoda

Marco Rejilla/N° 3 Y Cómoda

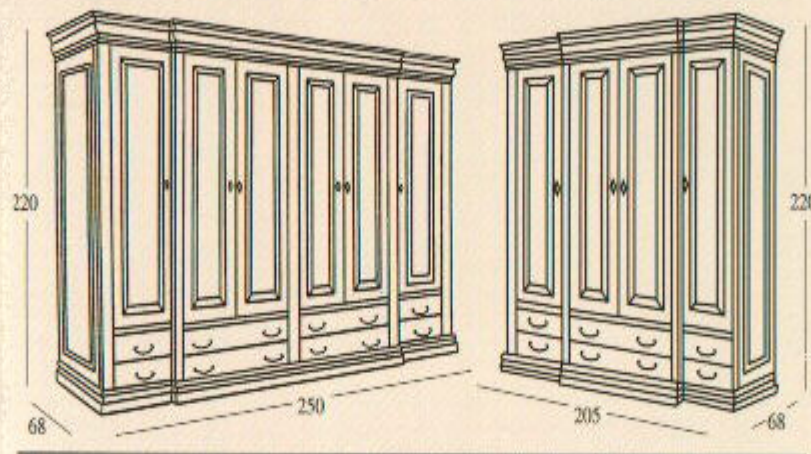

Armario N° 2, 6 puertas

Armario N° 2, 4 puertas



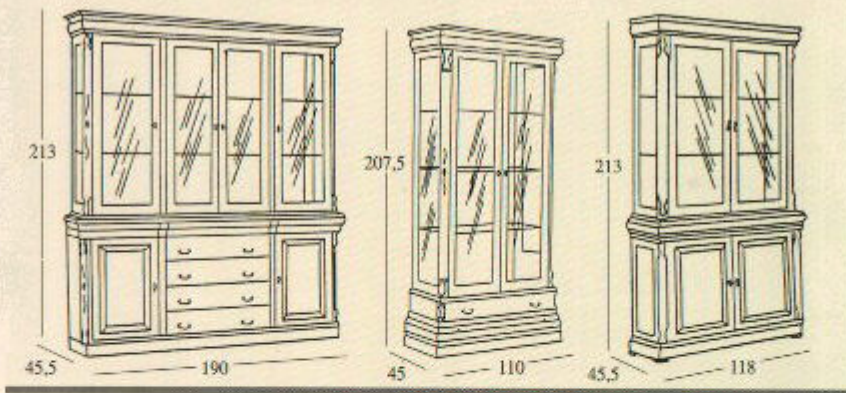

Vitrina de 4 puertas

Vitrina expositora

Vitrina 2 puertas bajo puertas y cajón

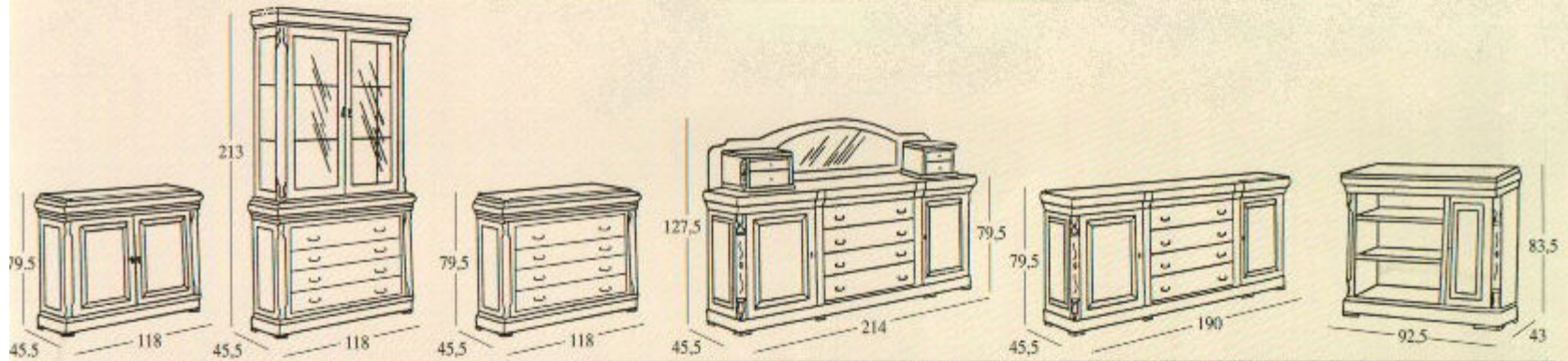

Bajo vitrina c/puertas y cajón

Vitrina 2 puertas bajo cajones

Bajo vitrina c/cajones

Aparador grande con altillo

Aparador pequeño

Mesa T.V. con ruedas



Mesa redonda de 110 ϕ extensible a 150

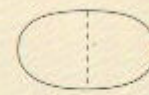

Mesa elíptica de 140 extensible a 180



Mesa elíptica de 165 extensible a 205



Mesa petaca de 165 extensible a 245

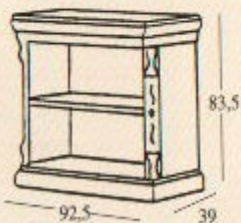

Mueble Librero

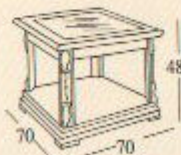

Mesa centro pequeña

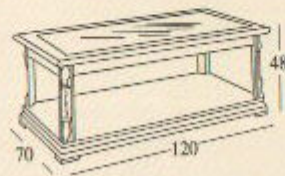

Mesa centro grande

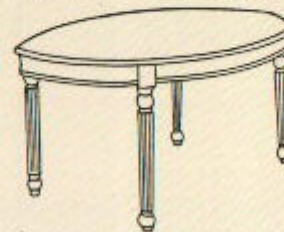

Mesa Alcántara 4 patas

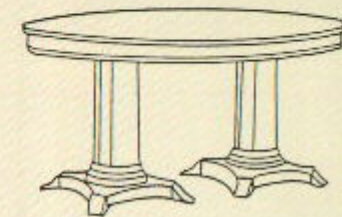

Mesa Alcántara columna romana





- **Estilo Rustico**









**ARMARIO ROCIO, TALLADO,
COLGADOR ROPA,
ENTREPAÑOS, SIN CJS**
1.20 X 2.05h X .57
Clave AR-03

Mayoreo	Decoración	Menudeo
525 Dlls	578 Dlls	656 Dlls

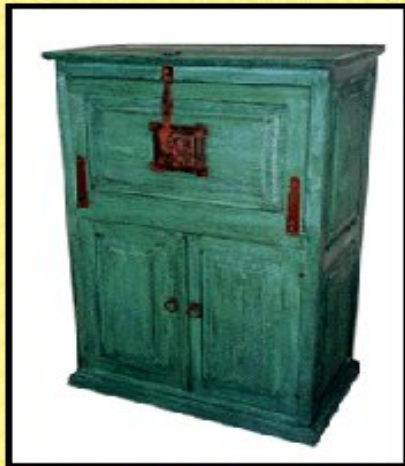

BARGUEÑO TAPA, 2 PUERTAS
.76 x 1.20h x .48
Clave AR-06

Mayoreo	Decoración	Menudeo
245 Dlls	270 Dlls	306 Dlls



BURO 2 CAJONES

.58 x .54h x .43

Clave BR-03

Mayoreo	Decoración	Menudeo
90 Dlls	99 Dlls	113 Dlls



BURO 4 CAJONES TALLADO

.45 x .76h x .43

Clave BR-06

Mayoreo	Decoración	Menudeo
130 Dlls	143 Dlls	163 Dlls



**SILLA LIRA TALLADA EN
RESPALDO Y PATAS**

.38fr x 1.00h

Clave S-03

Mayoreo	Decoración	Menudeo
70 Dlls	77 Dlls	88 Dlls



SILLON PROVENZAL CON TAPIZ

.58fr x .1.07h x.56fo

Clave S-06

Mayoreo	Decoración	Menudeo
70 Dlls	77 Dlls	88 Dlls

- Colonial









- **Moderno Minimal**

Muebles de volúmenes limpios, en líneas ligeras y rectas mezcla de maderas con otros materiales como aluminio y cristal



Volúms: 0,27
PR: 13/PB: 14





Vol.m3: 0.22
PH: 35/PB: 36





Vol.ms: 0.42
 PH: 30/ PB: 31



Vol.ms: 0.37
 PH: 25/ PB: 26



Vol.ms: 0.15
 PH: 12/ PB: 13



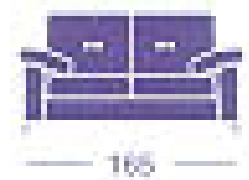
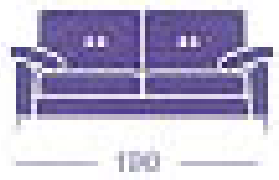
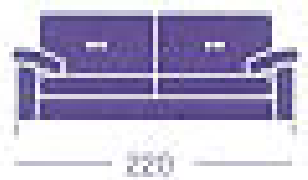
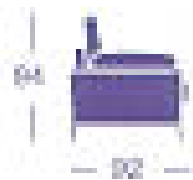







PLANTEAMIENTO DEL MODELO

- **DISEÑO**

Mueble auxiliar tipo pupitre



PERSPECTIVA

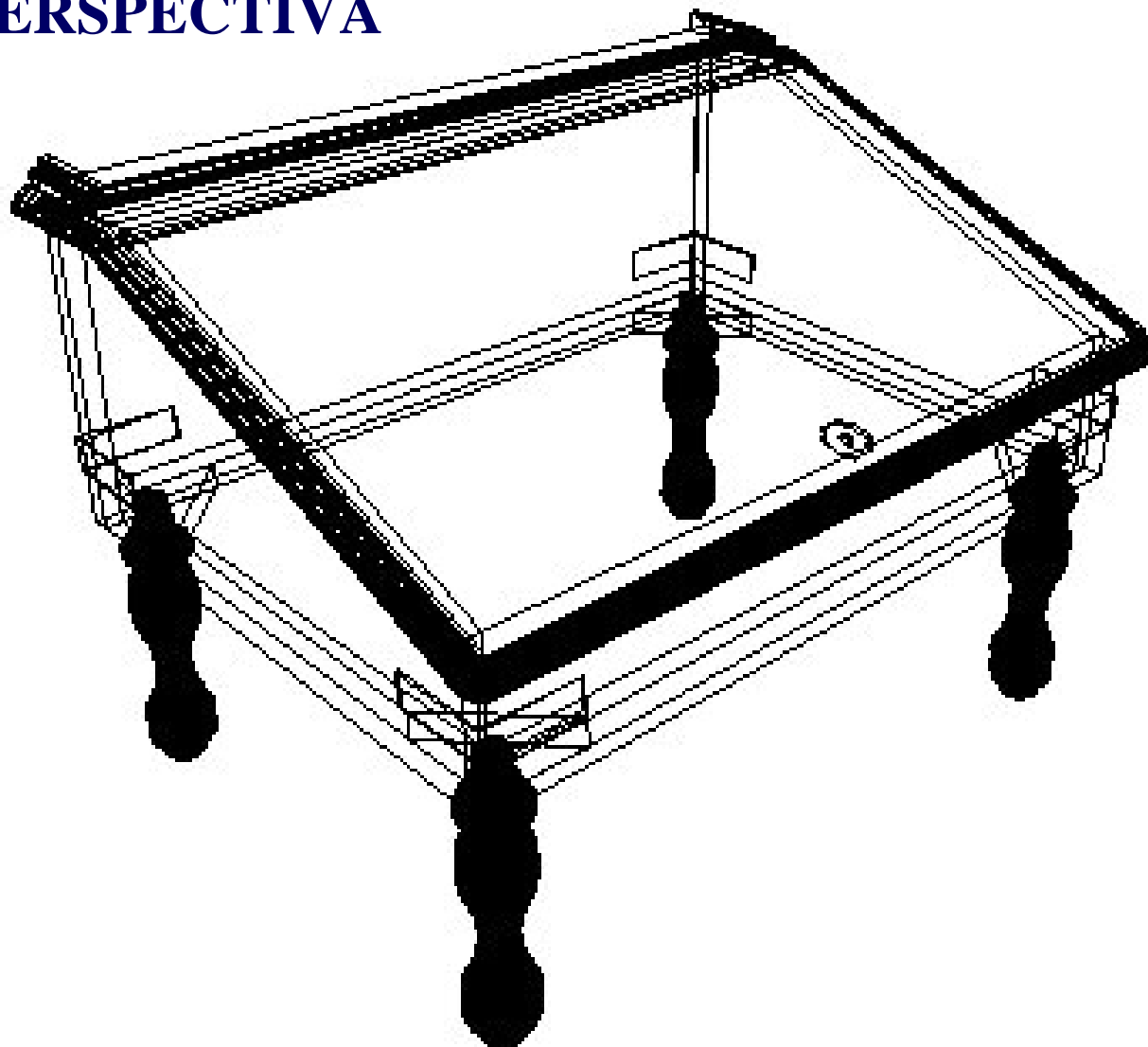

PLANTA

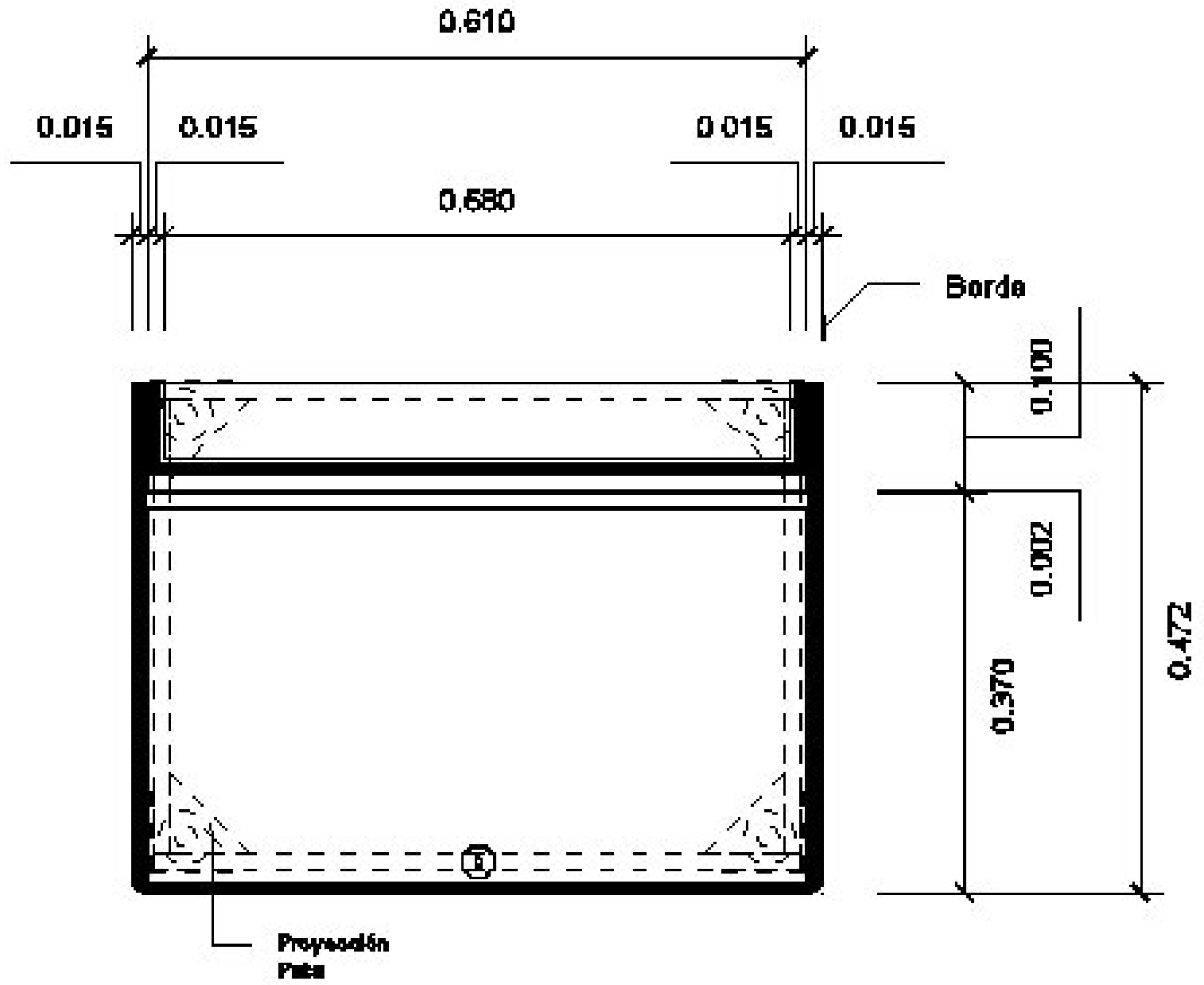

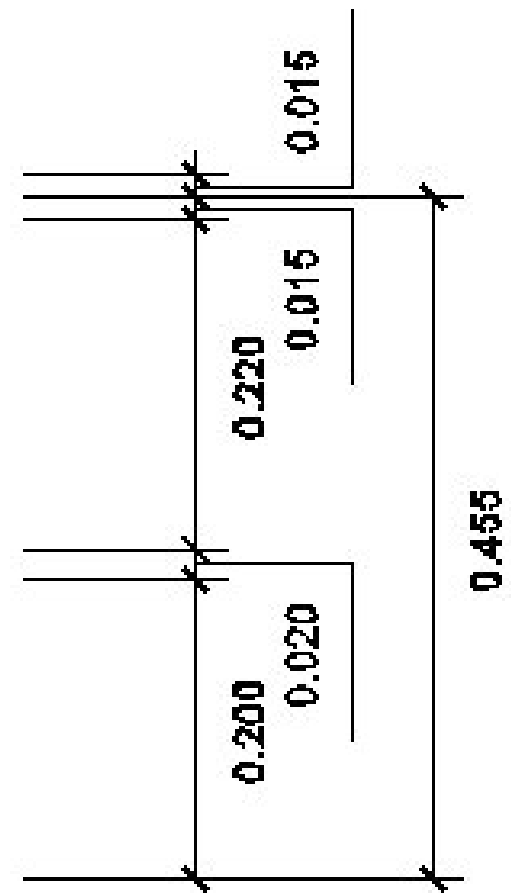
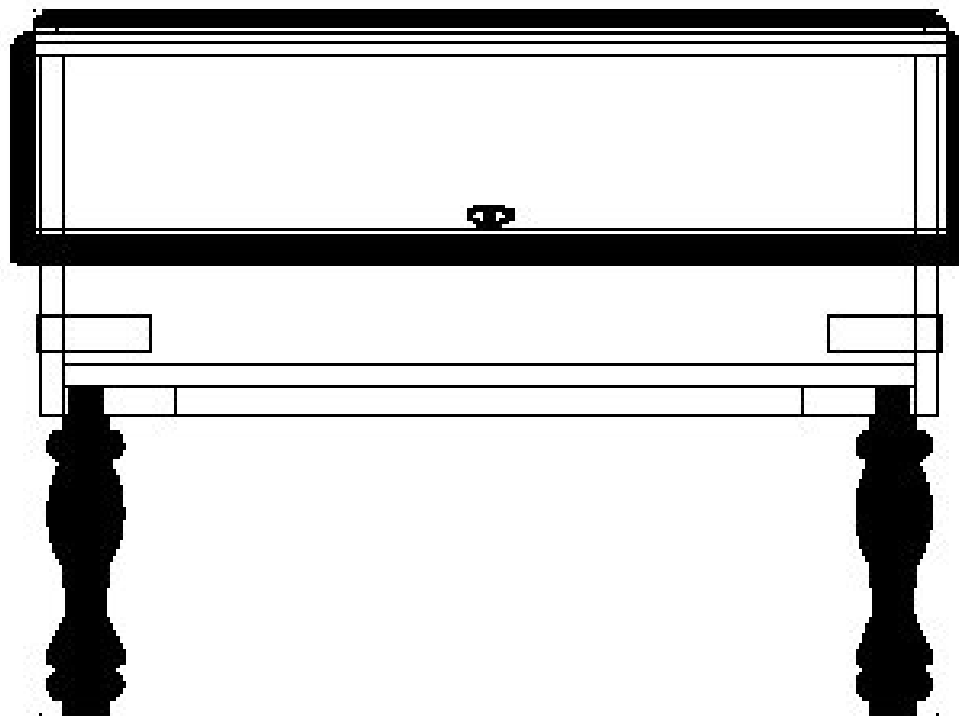

ELEVACION FRONTAL

ESC: 1 / 10

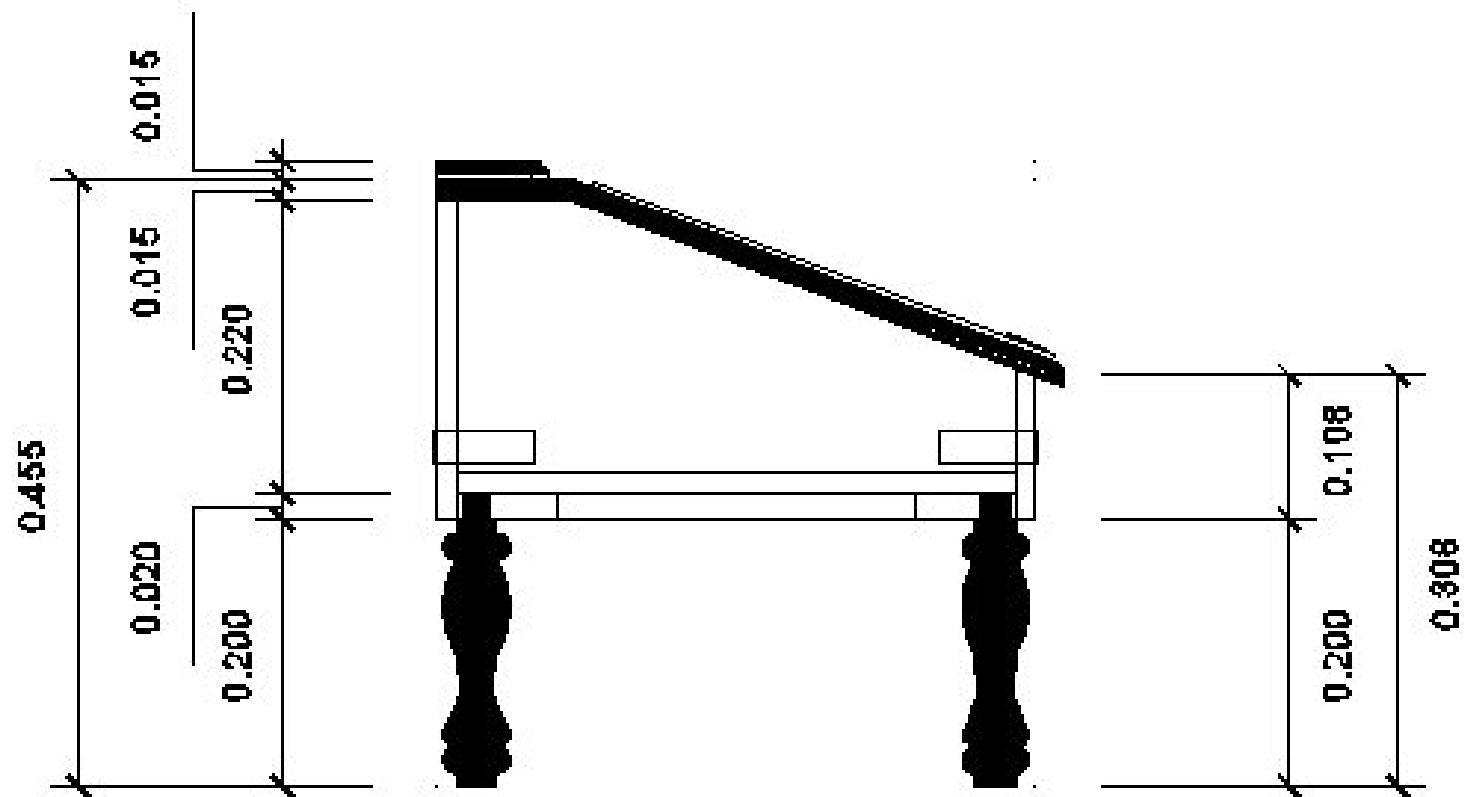

ELEVACION LATERAL

ESC. 1 / 10

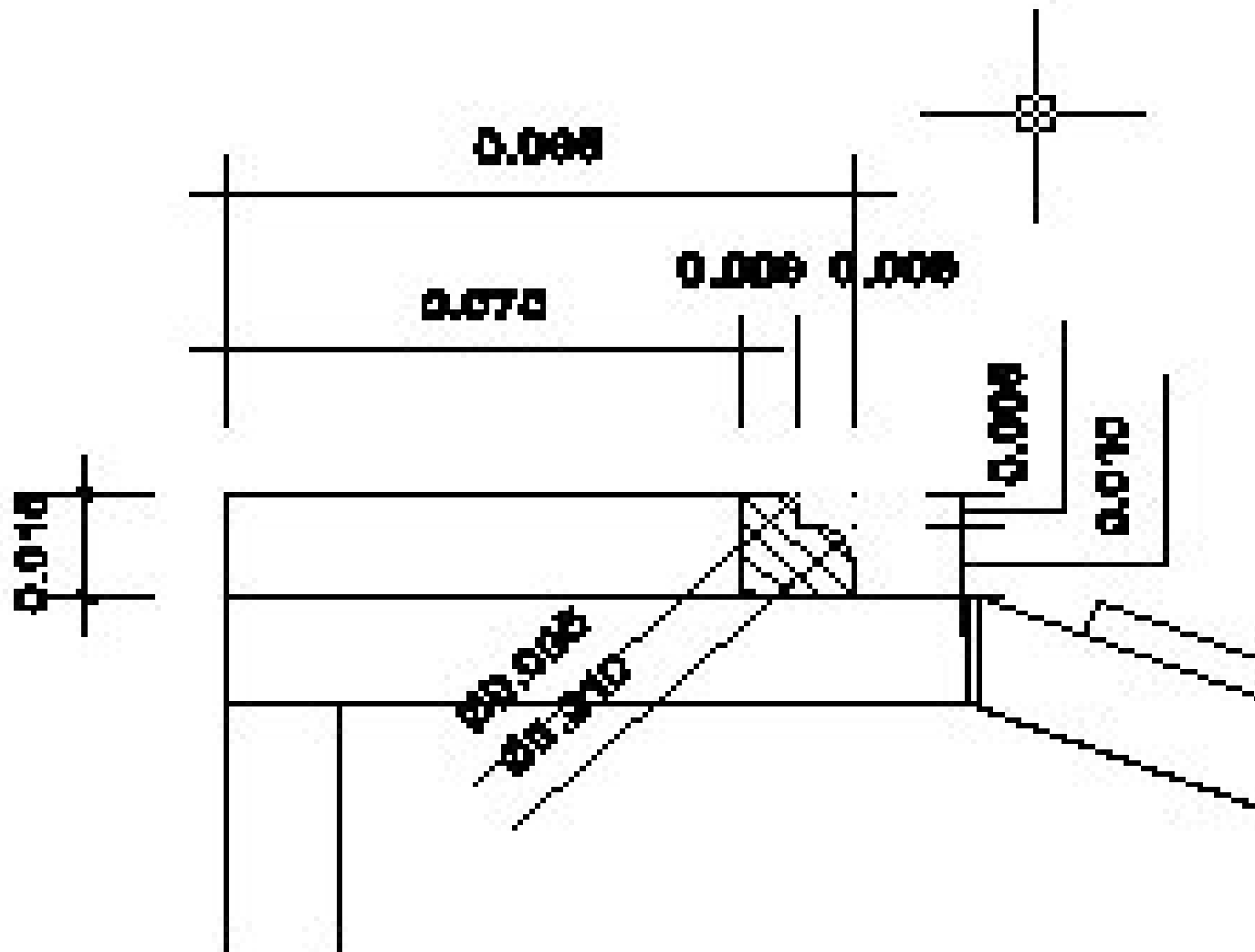

DETALLE DE MOLDURA

ESG: 1 / 2

División y Especialización de Procesos

Empresa "B"

Empresa "A"

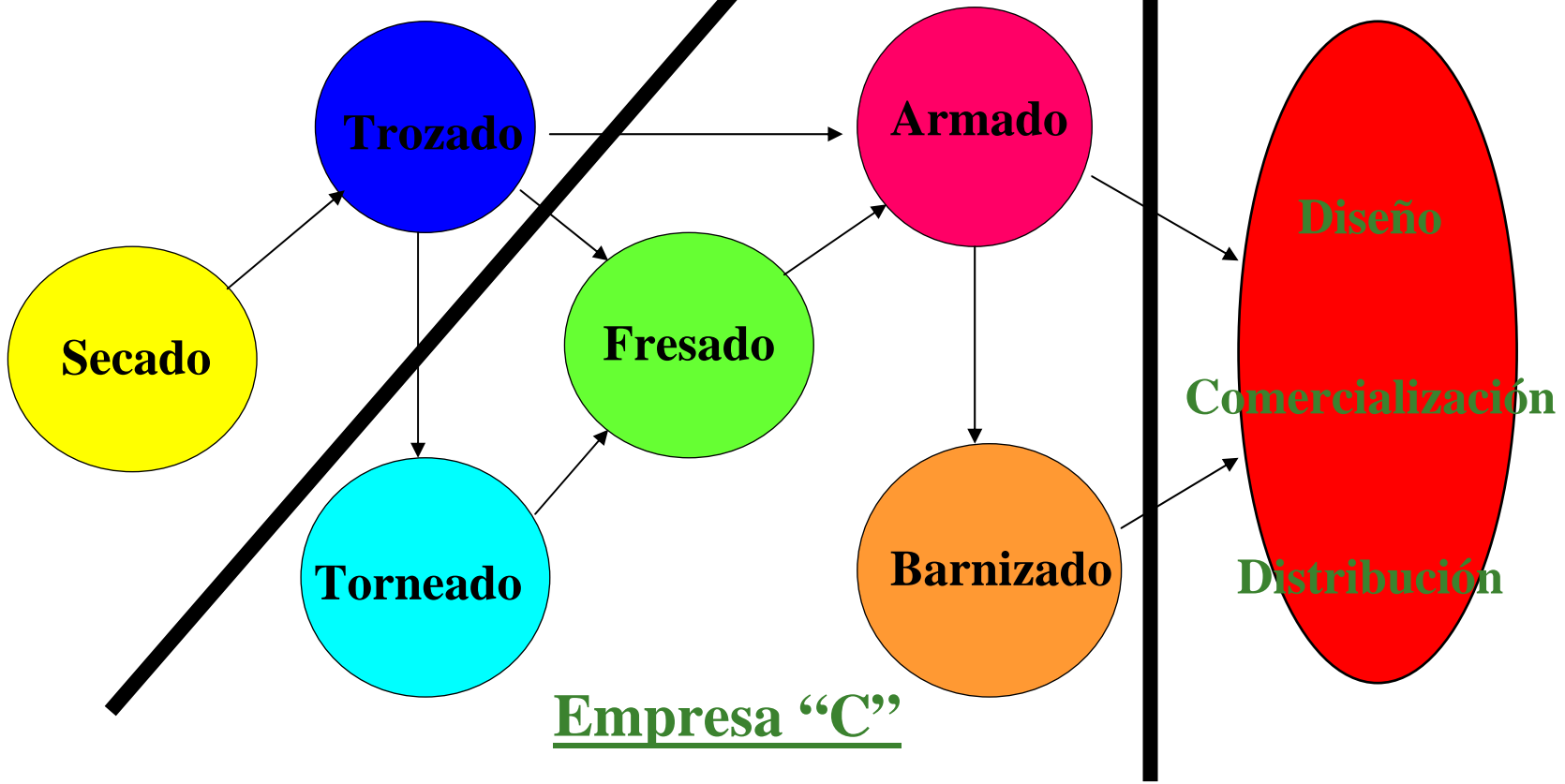

La Cadena de Valor del Mueble

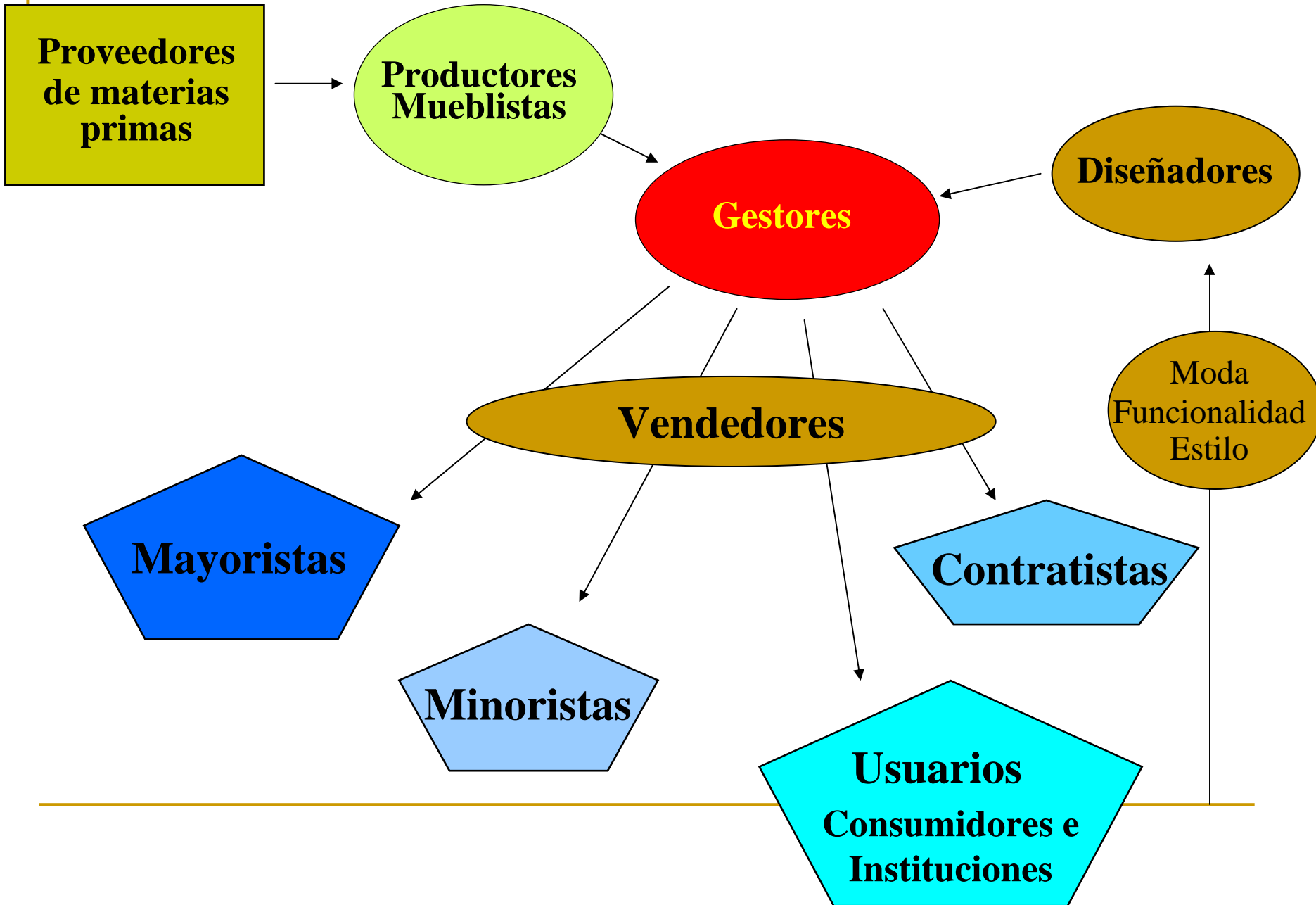

Especialización en la Producción

Cinco Niveles de Tecnología

- Secado
 - Trozado y paneleado
 - Mecanizado
 - Armado y montaje
 - Terminado (barnizado o natural)
-

Tecnología

Invertir o no invertir...?

- Montos de inversión vs costos de operación
 - Costos de mano de obra aumentan
 - Costos de la tecnología disminuye
 - También aumenta:
 - Demanda por calidad
 - Demanda por confiabilidad
 - Presión sobre los costos
-

En conclusión :

**No se puede prescindir de las nuevas
tecnologías!!**

Costeo y Eficiencia

- Estándares de producción
 - Elaboración presupuestal
 - Control - Gestión
-

El Mercado Global del Mueble

- EEUU US\$ 29,816 millones
 - Europa US\$ 67,340 millones
 - Alemania US\$ 21,550 millones
 - Japón US\$ 17,400 millones
 - Chile US\$ 450 millones
-

Tendencias Futuras

- Especialización y Externalización (outsourcing)
 - Globalización y aumento de la competitividad
 - Cambios en la distribución
 - Disminución relativa de maderas finas
 - Procesos hacia los bosques
-

Marketing

- **Producto**
 - Especialización
 - **Plaza**
 - La de la aldea global
 - **Promoción**
 - La de productos intermedios
 - **Precio**
 - El mas bajo posible
-

*Si se
puede...j*





1-200's

DeStaco Collection
1-221

San Francisco &
Edward Jones

PERU

1-221



Servicio de Atención al Exportador

rduenas@promperu.gob.pe

sae@promperu.gob.pe

Av. República de Panamá 3647 - San Isidro

Telf: 2221222. Anexo (408 – 418) y 205
