



**Miércoles del Exportador**

# **APRENDIENDO A EXPORTAR PASO A PASO**

**Daniel Anteparra Villanueva**

[danteparra@promperu.gob.pe](mailto:danteparra@promperu.gob.pe)

13 de Agosto de 2014

Lima, Perú





## TABLA DE CONTENIDO



### PARTE III

- MODALIDADES DE TRANSPORTE INTERNACIONAL
- MEDIOS DE PAGO
- PROMOCION COMERCIAL INTERNACIONAL
- CONSIDERACIONES GENERALES



# APRENDIENDO A EXPORTAR PASO A PASO

## MODALIDADES DE TRANSPORTE INTERNACIONAL



Terrestre



Aéreo



Acuático (marítimo, lacustre y fluvial)





# APRENDIENDO A EXPORTAR PASO A PASO

*¿Qué operadores intervienen en el comercio internacional?*

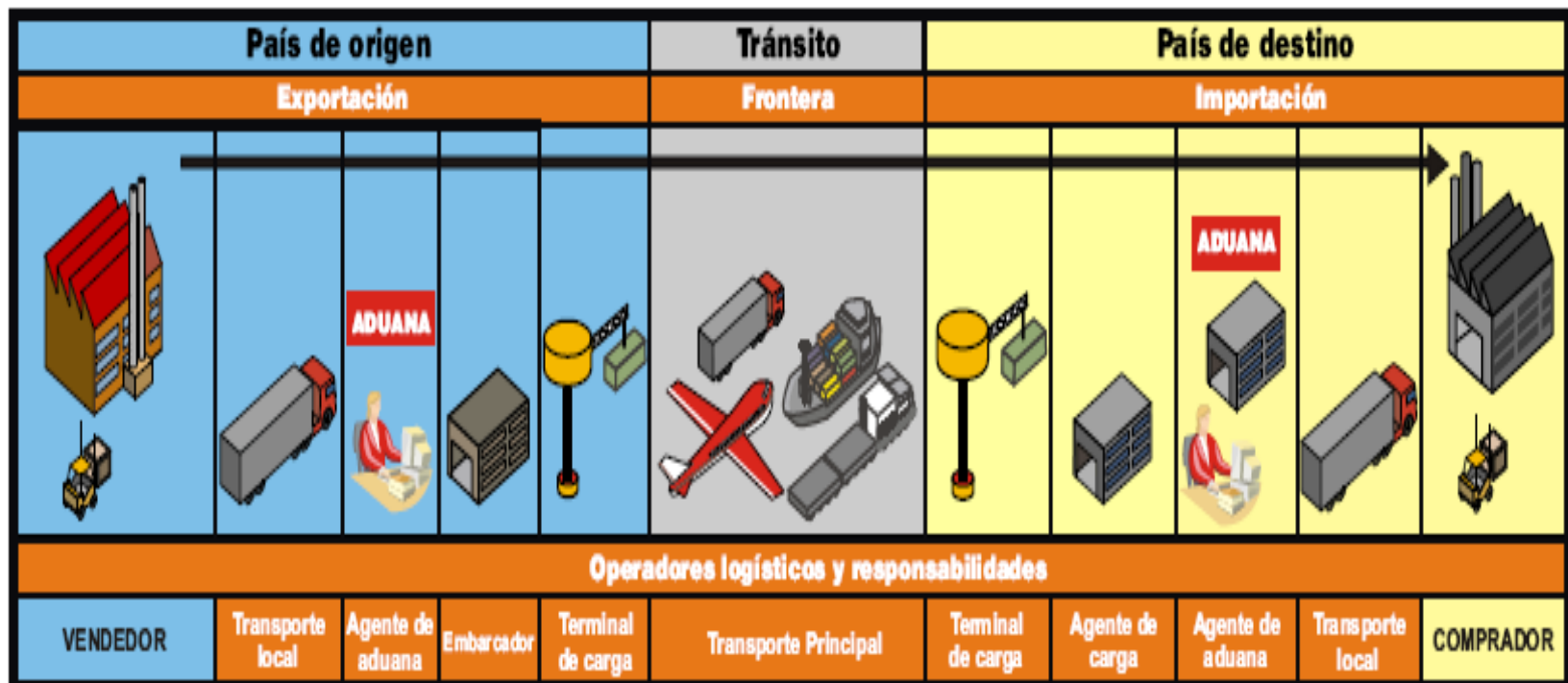



# APRENDIENDO A EXPORTAR PASO A PASO

## ¿Dónde encontrar información de los operadores logísticos?

The screenshot shows the SIICEX website interface. At the top left, the SIICEX logo is displayed with the text 'Sistema Integrado de Información de Comercio Exterior'. Below it, there is a link for 'inscripciones: www.mincetur.gob.pe/concursonacional'. The main header features the slogan 'ideas del Perú para el mundo' and a promotional banner for 'Gana espectaculares premios fecha límite: 30 setiembre 20'. A navigation menu on the left lists various sections like 'Ruta exportadora', 'Test Exportador', 'Regiones', etc. A dropdown menu titled 'CATÁLOGO DE CÓDIGOS' is open, listing various categories such as 'Agentes de Aduanas', 'Agentes de Carga', 'Agentes Marítimos', 'Agentes Navieros', 'Almacenes Aduaneros', 'Certificados de Origen', 'Empresas de Servicio Postal', 'Emp. Transporte Terrestre', 'Empresas Verificadoras', 'Ferias', 'Importador / Exportador', 'Proveedores Extranjeros', 'Puestos', 'Registro de Operadores', 'Tipo de Cambio', 'Bajar Información Tabla', 'Agentes de Retención', 'Agentes de Percepción', 'Entidades deudoras del Estado', 'Tabla Descripciones mínimas', 'Empresas Courier Extranjeras', 'Empresas de Servicio de Entrega Rápida', and 'Otros'. A red arrow points from the 'Proveedores Logísticos Nacionales' section to the 'Registro de Operadores' item in the dropdown menu.

[http://www.siicex.gob.pe/siicex/portal5ES.asp?\\_page\\_ =239.22800#anclafecha](http://www.siicex.gob.pe/siicex/portal5ES.asp?_page_ =239.22800#anclafecha)





## MEDIOS DE PAGO

El medio de pago dependerá de:

1. El poder de negociación entre ambas partes.
2. El grado y tiempo de conocimiento entre el importador y el exportador.
3. El nivel de confianza entre las partes.
4. El tamaño y valor de la operación.
5. La frecuencia de las operaciones (mensuales, bimensuales, trimestrales, otros).
6. Exigencia de cada economía.



# APRENDIENDO A EXPORTAR PASO A PASO

## Grado de riesgo para el exportador en los medios de pago

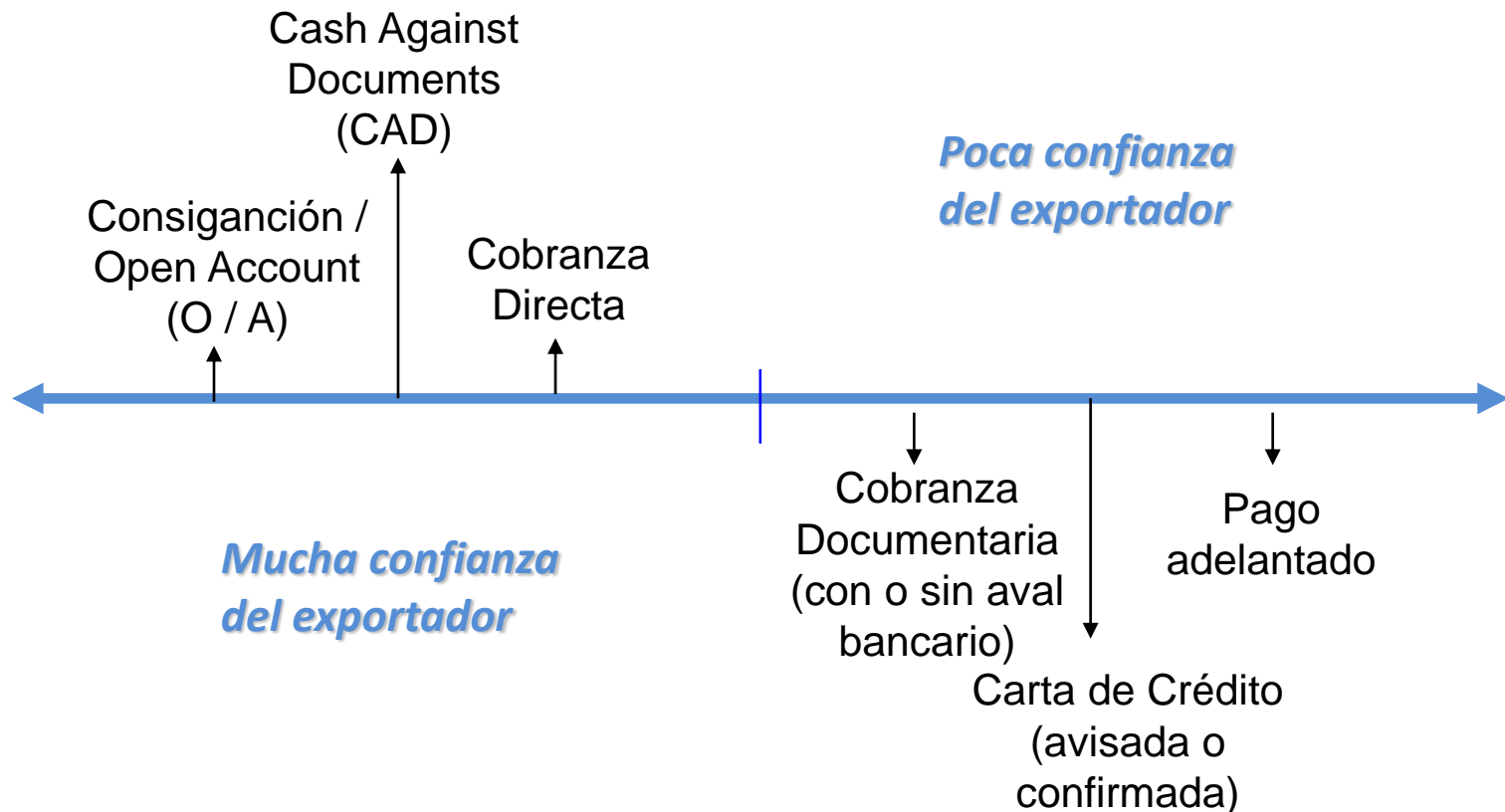



# APRENDIENDO A EXPORTAR PASO A PASO

## *Cobranza Documentaria*

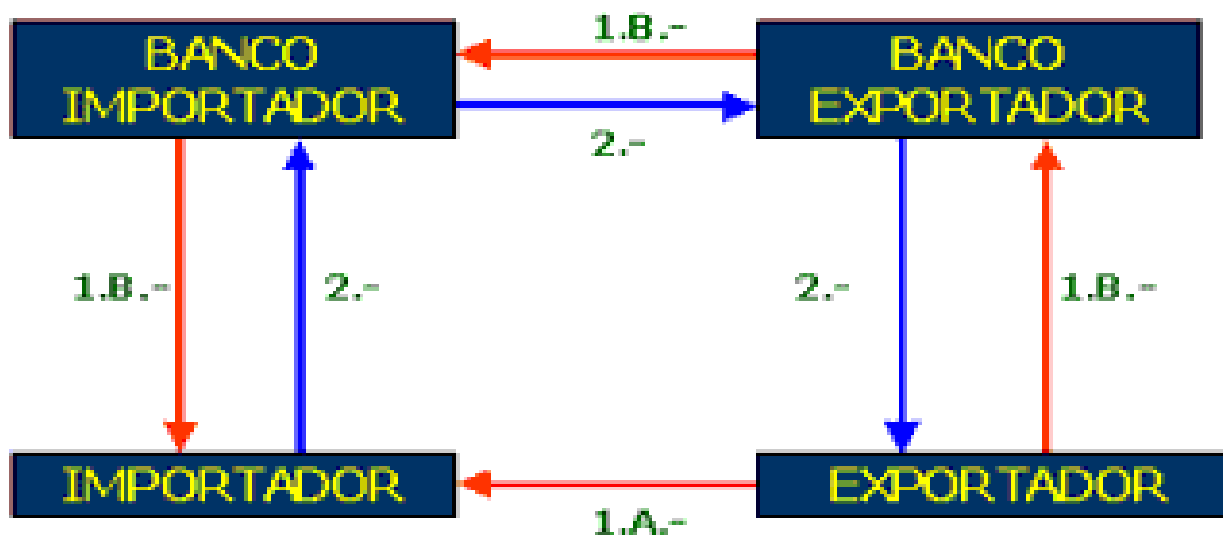

- 1.A.- Envío de la mercancía
- 1.B.- Envío de los documentos y de un efecto financiero
- 2.- Pago (venta al contado) o aceptación del efecto financiero (venta a plazo)



# APRENDIENDO A EXPORTAR PASO A PASO

## IMPORT XX

Lima, 11 de julio del 2006

Señores  
Banco  
OFICINA LIMA

De nuestra consideración:

Por la presente le informamos que hemos realizado un Exportación de 22.986 TM de filete de Anguila, a los Sres. Import XX, Seoul-Korea, por el importe de US \$ 62,062.20 valor CIF.

Adjunto a la presente les remitimos los documentos de embarque detallados a continuación, para su remesa al Exterior y realizar la cobranza respectiva.

• Factura Comercial N° 0002-001533	1+2C
• B/L N° SUDUB53654597005	3+3C
• Parking List	1+2C
• Certificado de Origen	1+2C
• Certificado Sanitario N° 5308200	1+2C
• Póliza de Seguro N° 2530520000017	1+1C
• Letra	1

Estos documentos deberán ser remesados con las sgtes instrucciones:

- Banco Cobrador

Korea Exchange Ganck Trade Center Br.  
159 Samsung – Dong Kangnam – Ku Seoul – Korea  
Código Swift KOEXKRSE.

- Documentos a ser entregados al girado contra Aceptación de letra por US\$ 62,0062.20 con vcto 75 días de la fecha de embarque, i.e 12.09.2006

Al vencimiento, a la recepción del pago de la letra, los fondos serán acreditados a nuestra cuenta 02670100040282, que mantenemos con Uds.

  
Import XX S.A.  
Ejec. Encargado Operación Volante  
Administrador de Operación

Zona Industrial Mz B Lt 16-17 – Lima, Perú  
Telf. (051) 479-4561  
Mail importxx@hotmail.com





# APRENDIENDO A EXPORTAR PASO A PASO

## Carta de crédito o Crédito documentario

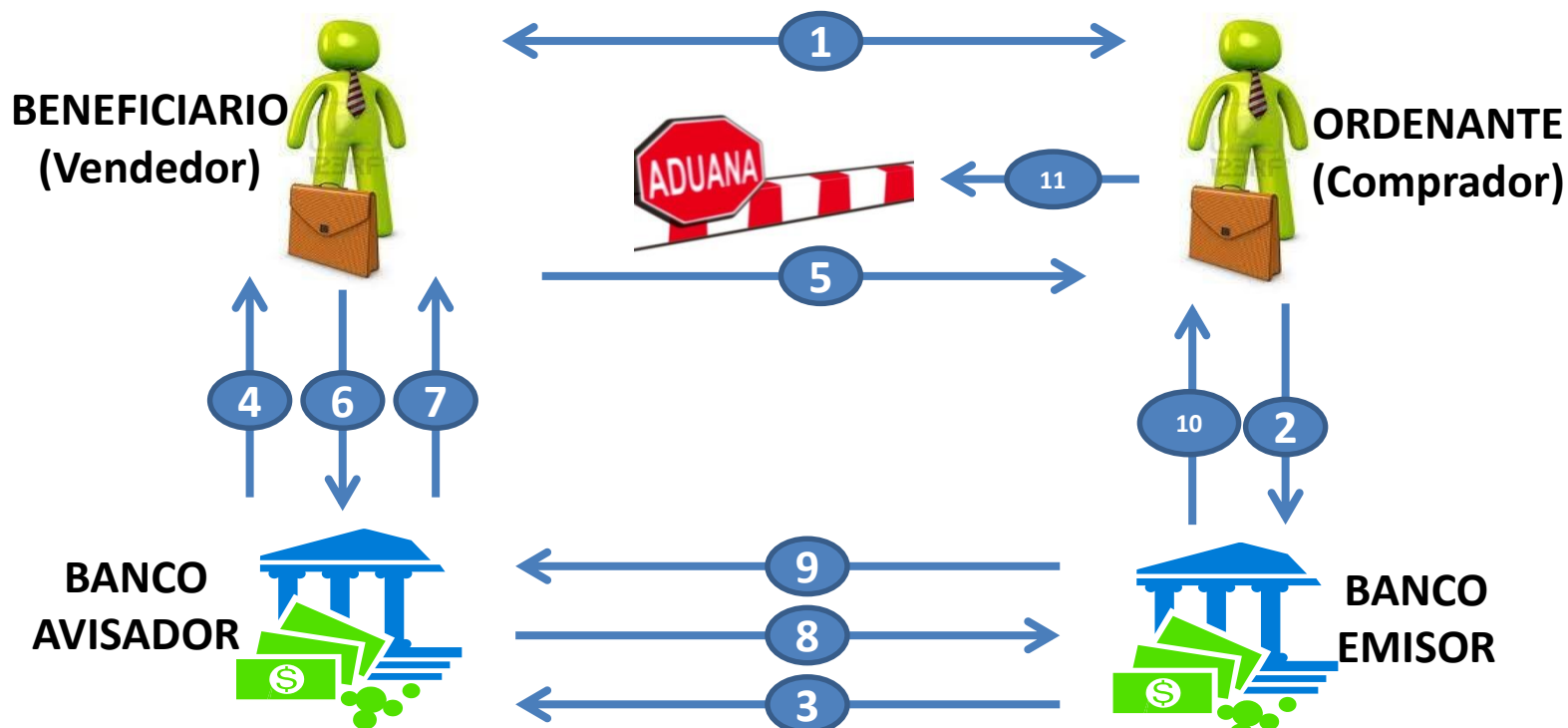

1. Contrato de compra venta internacional
2. Apertura de la carta de crédito a favor del exportador
3. Envío de la carta de crédito al banco del exportador
4. Notificación de la carta de crédito al exportador
5. Embarque de la mercancía
6. Entrega de los documentos de exportación
7. Pago al exportador (L/C a la vista)
8. Envío de los documentos al banco del importador
9. Reembolso entre bancos
10. Entrega de documentos al importador
11. Retiro de la mercancía en la aduana



## PROMOCIÓN COMERCIAL INTERNACIONAL

*¿Cómo difundir internacionalmente la oferta de un producto?*

- Participación en ferias especializadas y misiones comerciales, así como ruedas de negocios.
- **Promperu** cuenta con el calendario de actividades en el que se puede visualizar todas las ferias especializadas en las que participa.  
<http://www.siicex.gob.pe/siicex/portal5ES.asp?page=242.00000>
- **Market place** comunidades de negocios que facilitan las operaciones comerciales entre las empresas.





# APRENDIENDO A EXPORTAR PASO A PASO

## ¿Cuáles son los materiales promocionales básicos que deben desarrollarse para exportar?

- *Tarjetas promocionales*
- *Materiales impresos*
- *Fichas técnicas*
- *Dirección electrónica*
- *Página web*
- *Muestras de los productos*





## CONSIDERACIONES GENERALES

*¿Qué otras cosas debemos considerar?*

- ✓ *En la investigación de mercados*
- ✓ *En la negociación*
- ✓ *Durante el transporte internacional*
- ✓ *Los beneficios al exportador*





# APRENDIENDO A EXPORTAR PASO A PASO

## *En la investigación de mercados...*



**COLOR BLANCO EN OCCIDENTE**



**COLOR BLANCO EN ORIENTE**

Las variaciones culturales imponen la necesidad de diferenciar los productos para adecuar la singularidad de las normas sociales y culturales que existen en los países.



# APRENDIENDO A EXPORTAR PASO A PASO

## 1980's

Análisis de contenido:

Grasas



Alimentos bajos en grasas



Tiendas vegetarianas



Gusto

## 1990's

Análisis de contenido: Calorías



Alimentos bajos en colesterol

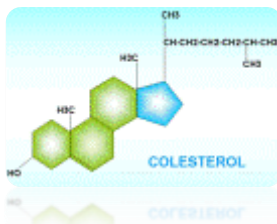

Supermercados gourmet



Salud

## 2000's

Seguridad Alimentaria



Ausencia de residuos químicos, preferencia por los productos orgánicos, funcionales



Trazabilidad



Inocuidad Alimentaria



# APRENDIENDO A EXPORTAR PASO A PASO

## Exigencias de los consumidores

De fácil uso: cortado, tamaño apropiado, pelado, mixturas, practicidad.

## *Productos “convenientes”*





# APRENDIENDO A EXPORTAR PASO A PASO



*La calidad que vende el  
producto*

Mercado de Berlín  
Granadillas de Colombia,  
*sin manchas ni rayaduras*



# APRENDIENDO A EXPORTAR PASO A PASO



Supermercado en Tokyo, Japón

Al cambio en US \$ 10



# APRENDIENDO A EXPORTAR PASO A PASO

## *Exigencias de los consumidores*

*Variedad de productos: Para satisfacer las **preferencias étnicas y culturales***





# APRENDIENDO A EXPORTAR PASO A PASO



*Productos  
Saludables*





# APRENDIENDO A EXPORTAR PASO A PASO





# APRENDIENDO A EXPORTAR PASO A PASO



Suplementos alimenticios

Maca en cápsulas





# APRENDIENDO A EXPORTAR PASO A PASO



**Aguaymanto deshidratado  
Conocido como “Inca berries”**

**Ensalada de quinua roja  
Whole Foods Market**





# APRENDIENDO A EXPORTAR PASO A PASO

- Alimentos orgánicos para Bebés
- Frutas: Manzana, pera, durazno-plátano, manzana-mango.
- Verduras: zanahoria, calabaza, espinacas, mezcla de verduras.



Fuente: Presentación Tendencias de Biocomercio – Europa. B.Paino





# APRENDIENDO A EXPORTAR PASO A PASO

*Los cambios en los hábitos de consumo Textil – confecciones*

*Otras certificaciones aplicables*

**COMERCIO JUSTO, ORGÁNICO, ECO LABEL, WRAP**



reducing with  
the Carbon Trust



carbon-label.com



**WINNER**  
Best Organic  
Textile Product





# APRENDIENDO A EXPORTAR PASO A PASO

## *Impacto medio ambiental*



Empaque de mesquite en polvo con diversas certificaciones



# APRENDIENDO A EXPORTAR PASO A PASO

## *Producción Orgánica*

- Certificaciones administradas por el sector público:



En el Perú: SENASA es la Autoridad Competente a través de CONAPO.

- Certificaciones privadas:





# APRENDIENDO A EXPORTAR PASO A PASO



## *Comercio Justo*

- (WFTO): auto evaluación, revisión mutua, verificación externa, la marca es para la organización, no para el producto
- FLO: Inspección independiente, sello para el producto



## Otras certificaciones

- Kosher significa *apto o adecuado*
- Las leyes Kosher tienen su origen en la Biblia, y están detalladas en el Talmud y en otros códigos de la tradición judía.

NO es Kosher:

- Cerdo y conejo,
- águila y búho,
- bagre y esturión, y todos los mariscos,
- insectos y reptiles.



# APRENDIENDO A EXPORTAR PASO A PASO

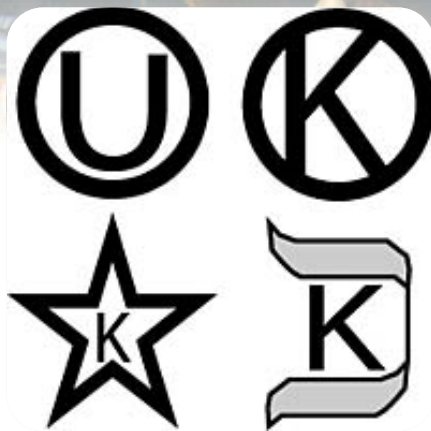



# APRENDIENDO A EXPORTAR PASO A PASO



www.shutterstock.com · 57993142  
www.shutterstock.com · 21003743

## Guide to Apparel/ Textile Care Symbols

 Wash	 Machine Wash Cycles Normal Permanent Press Delicate/Gentle Hand Wash	 Do Not Wash	
	 Water Temperatures (Maximum) (200F) (160F) (140F) (120F) (110F) (65F-85F) Temperatures 95C 70C 60C 50C 40C 30C Symbol(s)	 Do Not Wring	
	 Any Bleach When Needed Only Non-Chlorine Bleach When Needed	 Do Not Bleach	
	 Tumble Dry Cycles Normal Permanent Press Delicate/Gentle Line Dry / Hang to Dry Drip Dry	 Do Not Dry Used with Do Not Wash	
	 Tumble Dry Settings Any Heat High Medium Low No Heat/ Air	 Do Not Tumble Dry	
	 Dry	 Dry Flat In the shade (added to line dry, drip dry or dry flat)	
 Iron	 Iron — Dry or Steam Maximum Temperatures 200C (390F) High 150C (300F) Medium 110C (230F) Low	 Do Not Iron  No Steam (added to iron)	
 Dryclean	 Dryclean - Normal Cycle A Any Solvent P Any Solvent Except Trichloroethylene F Petroleum Solvent Only	 Dryclean — Additional Instructions Short Cycle Reduced Moisture Low Heat No Steam Finishing	 Do Not Dryclean

¿Y qué hay de la información que es obligatoria recordar?





# APRENDIENDO A EXPORTAR PASO A PASO



**Envases y Embalajes  
inadecuados**



# APRENDIENDO A EXPORTAR PASO A PASO



**Envases y apilamiento  
inadecuados**



# APRENDIENDO A EXPORTAR PASO A PASO



**Rotulado inadecuado  
de cajas**



# APRENDIENDO A EXPORTAR PASO A PASO

## Lo que debemos evitar...



Huaura, Perú  
Producto no uniforme y en  
cajones reusados de madera  
y de forma inadecuada



Mercado Mayorista de  
Miami, U.S.A.  
Producto uniforme y en  
empaque adecuado



# APRENDIENDO A EXPORTAR PASO A PASO

## En la negociación...



- Las negociaciones se desarrollan en un ambiente cordial y amistoso, no es conveniente entrar a hablar directamente de negocios, sino que previamente es necesario crear un clima de distensión y confianza.



- Durante las comidas o cenas no se debe hablar de negocios, no existe la costumbre de la sobremesa; una vez que se han servido los postres (la fruta es lo último) los comensales se levantan de la mesa.



- La cultura del regateo está muy extendida. El indonesio regatea por todo en su vida cotidiana. Conviene empezar con ofertas altas y bajar paulatinamente. Debe evitarse hacer concesiones rápidamente, lo cual sería interpretado como una ingenuidad.



# APRENDIENDO A EXPORTAR PASO A PASO

*Durante el transporte internacional...*

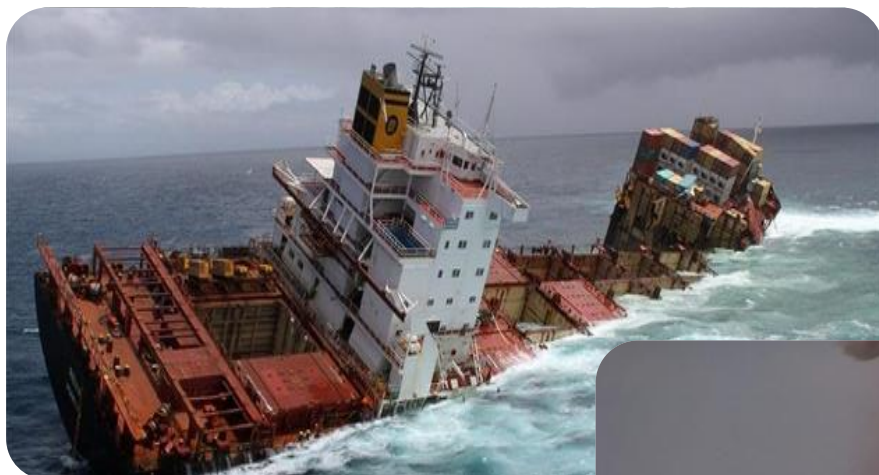



# APRENDIENDO A EXPORTAR PASO A PASO



<http://www.youtube.com/watch?v=j8EcbAmsYT0>



<http://www.youtube.com/watch?v=Bzq1AtyV8Tg&feature=relate>

***Daños que puede sufrir la mercancía durante el transporte internacional***



# APRENDIENDO A EXPORTAR PASO A PASO

## Envíos de menor cuantía



<http://www.sunat.gob.pe/legislacion/procedim/despacho/exportacion/exportac/procGeneral/inta-pg.02.htm>



# APRENDIENDO A EXPORTAR PASO A PASO

## DRAWBACK

- Devolución del 5% del valor FOB exportado, siempre y cuando se utilice un insumo importado para la elaboración del producto final.
- Que este insumo haya pagado los derechos correspondientes al momento de su importación (Arancel e IGV – en caso del Perú)
- Y siempre y cuando el valor CIF de importación no exceda el 50% del valor FOB Exportado.

[http://www.siicex.gob.pe/siicex/porta15ES.asp?\\_page\\_ =707.59700#anclafecha](http://www.siicex.gob.pe/siicex/porta15ES.asp?_page_ =707.59700#anclafecha)



# APRENDIENDO A EXPORTAR PASO A PASO

## Impuesto General a las Ventas:

- La Exportación no está afecta al pago de tributos.
- Sin embargo, las compras efectuadas en el mercado local para la fabricación del producto a exportar sí están afectas al pago del IGV.
- La devolución se efectúa luego de realizada la operación de exportación una vez que se declare ante la SUNAT el pago correspondiente por los insumos o materiales que se utilizaron para la elaboración del producto final comprados en el Mercado local, esta devolución (Crédito fiscal) podrá ser entregada en cheque.

[http://www.siicex.gob.pe/siicex/porta15ES.asp?\\_page\\_=723.59700#anclafecha](http://www.siicex.gob.pe/siicex/porta15ES.asp?_page_=723.59700#anclafecha)



**MUCHAS GRACIAS**

**Daniel Anteparra Villanueva**

**Departamento de Asesoría  
Empresarial y Capacitación**

**T (51-1) 616-7400 A 1210**

**[apoyosae@promperu.gob.pe](mailto:apoyosae@promperu.gob.pe)**

**[www.promperu.gob.pe](http://www.promperu.gob.pe)**

