



# PROMO EUROPA: Inteligencia para exportar

---

## Federación de Rusia

Junio 2025

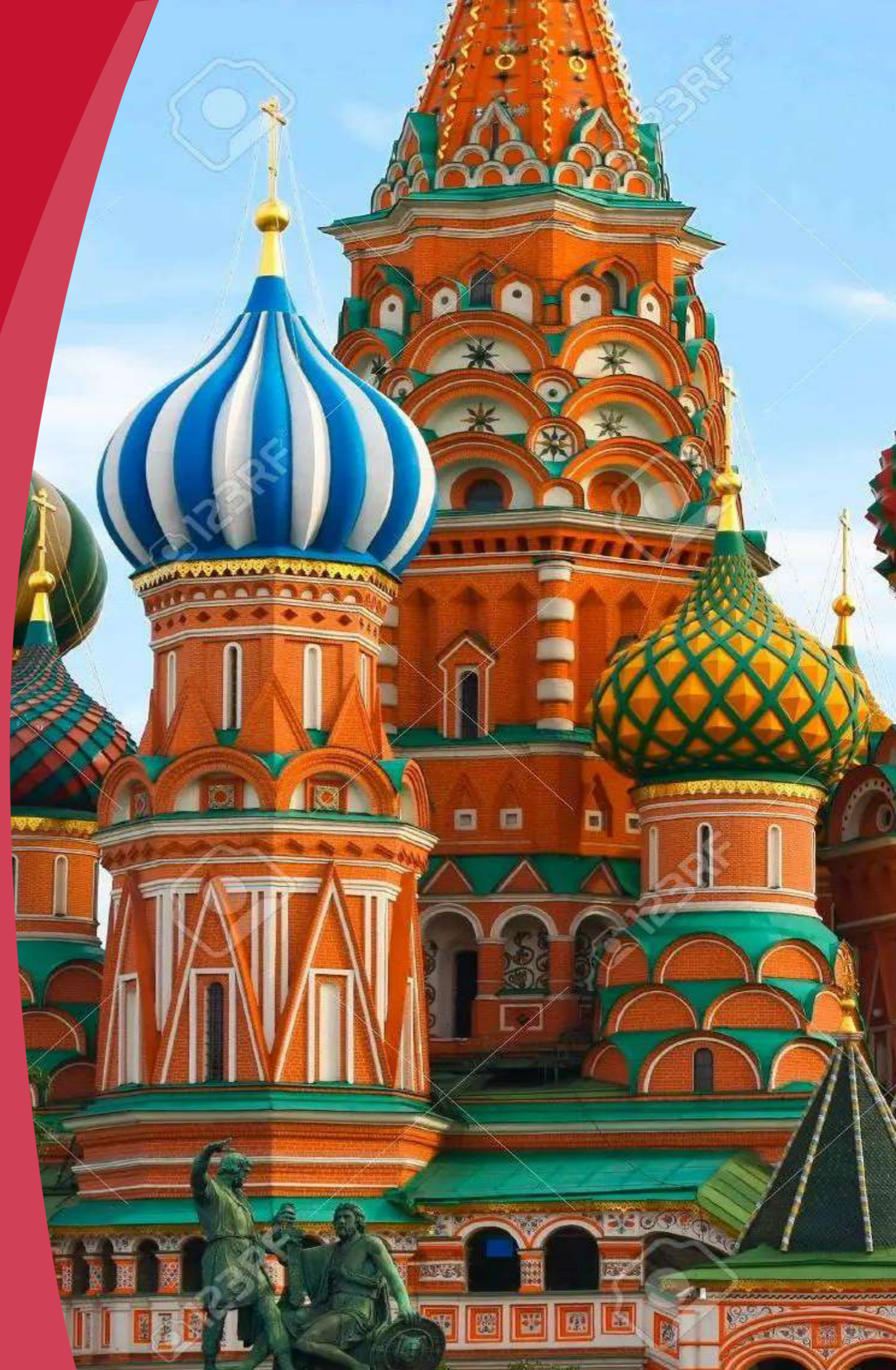

# Agenda

1. Presentación de mercado, tendencias y oportunidades comerciales
2. Cultura de Negocios
3. Costos logísticos
4. Acciones de PROMPERÚ en el mercado

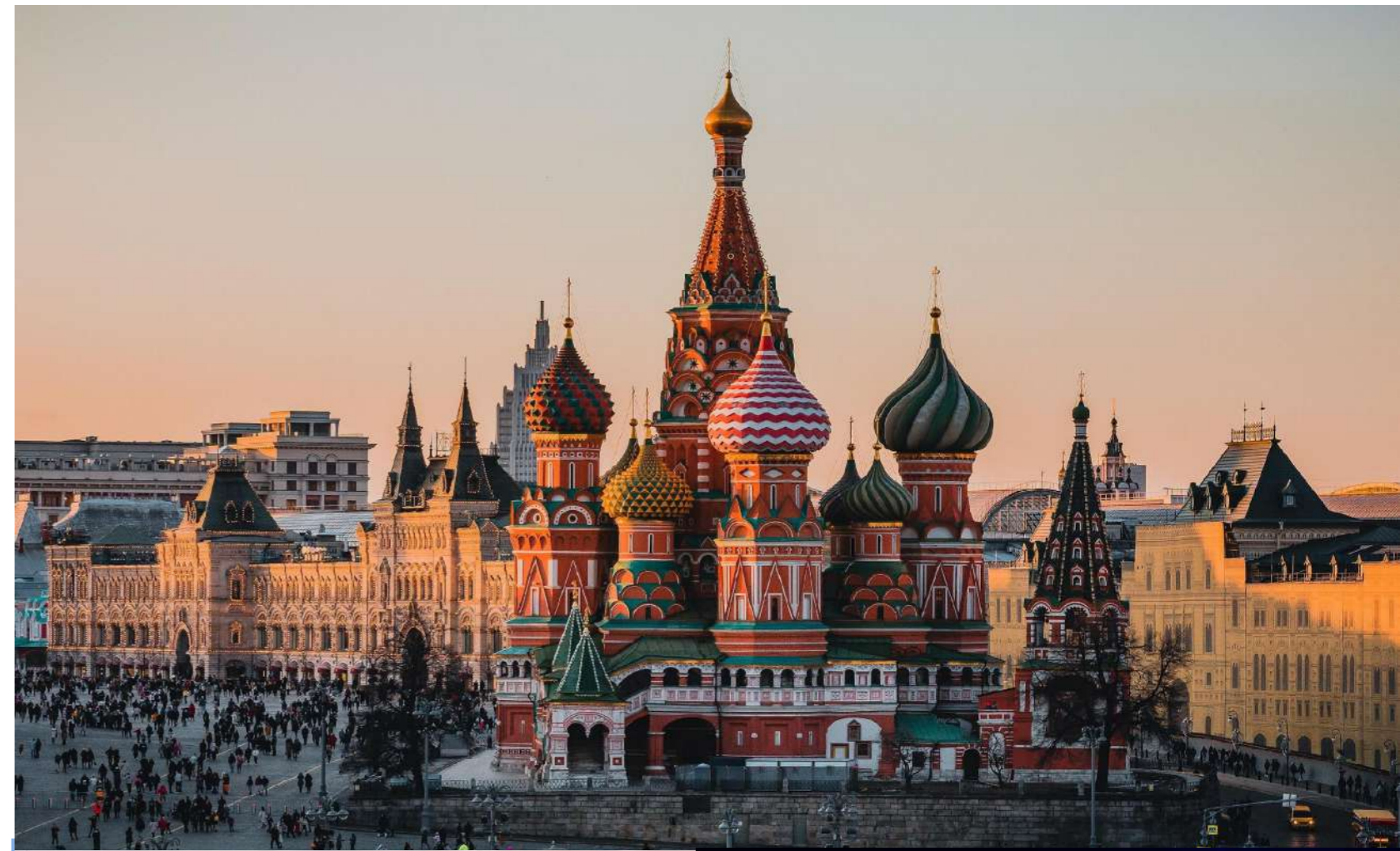



# 1

**Presentación de mercado,  
tendencias y oportunidades  
comerciales**

# Principales características del país



- Rusia es el país más grande del planeta (17´ Km<sup>2</sup>, 3,35% de la superficie de la tierra, 11 husos horarios, 8 zonas climáticas)
- Miembro de BRICS
- Moscú: sexta ciudad en el mundo con mayor número de millonarios (61K)
- Miembro de Unión Económica Euroasiática junto con Armenia, Bielorrusia, Kazajistán, Kirguistán

Distribución etaria	Hombres (Millones)	Mujeres (Millones)	%
00-14 años	12.57	11.90	17.21
15-24 años	6.84	6.53	9.41
25-54 años	30.87	31.96	44.22
55-64 años	8.91	11.71	14.51
+65 años	6.57	14.28	14.66



## SISTEMA DE GOBIERNO

República  
Presidencial-Parlamentaria  
Federal Democrática

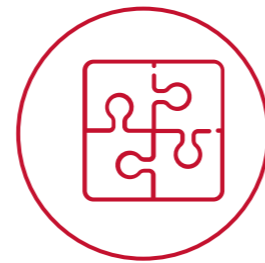

## ESTRUCTURA ADMINISTRATIVA

La Federación de Rusia  
incluye 85 unidades  
administrativas



## JEFE DEL ESTADO

Vladimir Putin



## IDIOMA OFICIAL

Ruso



## MONEDA

rublo ruso (RUB)  
1 USD = 82 RUB



## Principales ciudades

**Moscú**  
San Petersburgo  
Ekaterimburgo  
Novosibirsk  
Kazan





A nivel de Latinoamérica, Perú es el quinto destino de las exportaciones rusas, luego de Brasil, México, Ecuador y Argentina; así como el séptimo proveedor de sus importaciones, luego de Brasil, Ecuador, México, Argentina, Paraguay y Chile.

# Importaciones de Rusia 2024

List of supplying markets for a product imported by Russian Federation in 2024  
Product: TOTAL All products

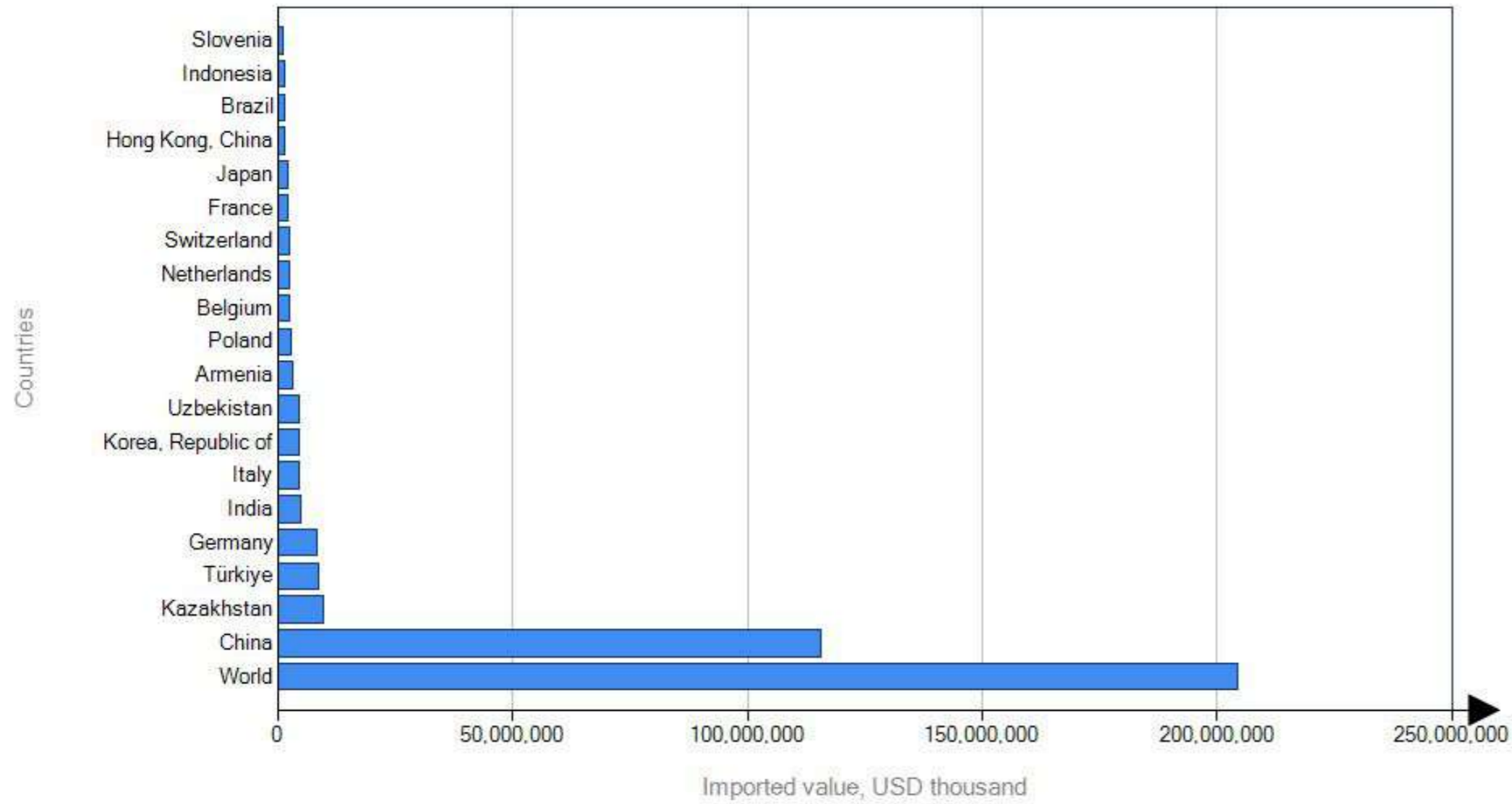

	Importaciones USD mil	Proporción %	Var. 2024/2023 %
China	115,503,072	56.5	-3
Kazajistán	9,546,501	4.7	-2
Turquía	8,563,001	4.2	-21
Alemania	8,197,792	4	-14
India	4,918,443	2.4	21
Italia	4,652,675	2.3	-8
Rep. de Corea	4,562,222	2.2	-26

Fuente: TradeMap, 2024.

# Exportaciones de Rusia 2024

List of importing markets for a product exported by Russian Federation in 2024  
Product: TOTAL All products

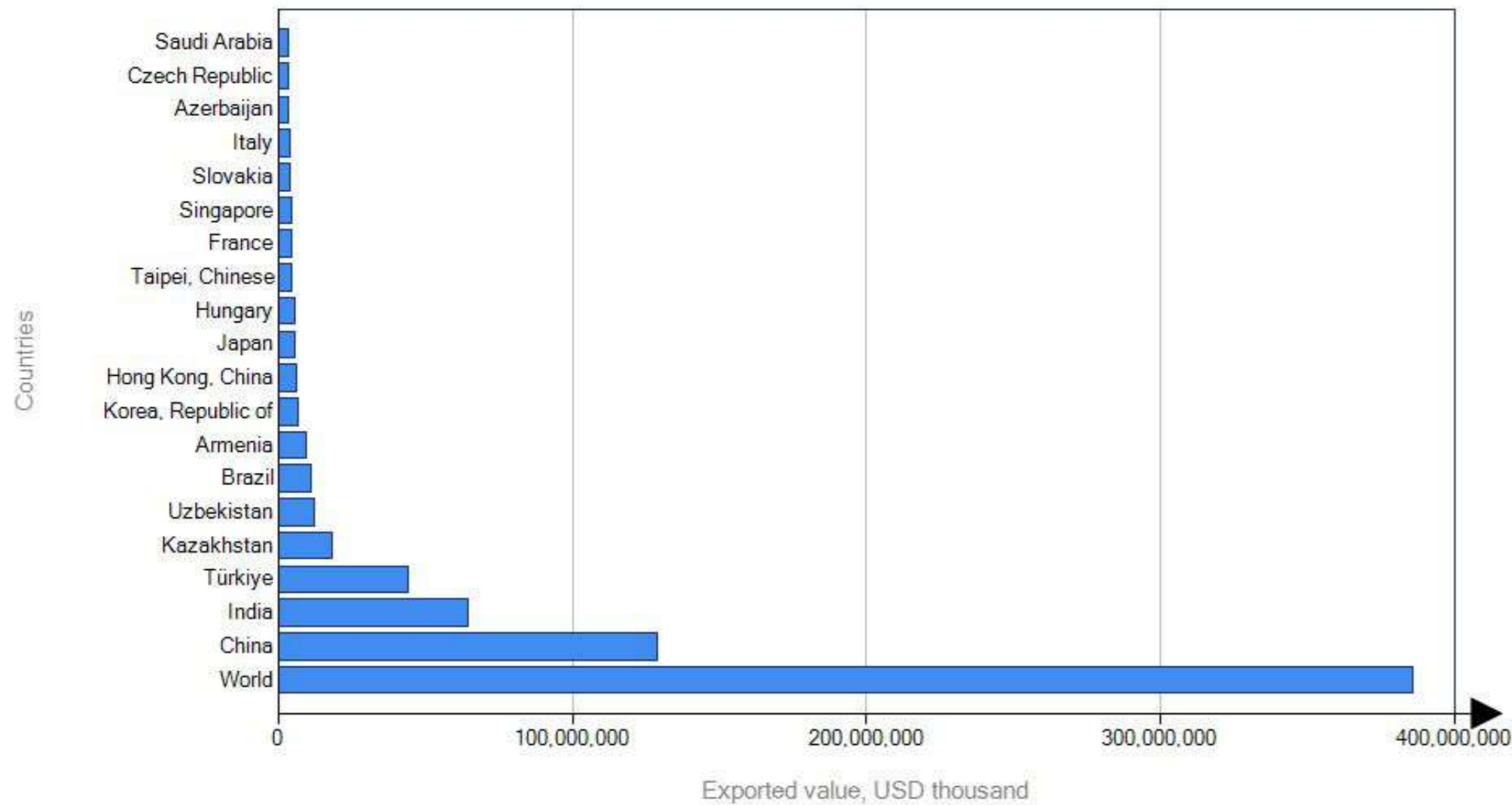

	Importaciones USD mil	Proporción %	Var. 2024/2023 %
China	129,070,643	33.4	0
India	64,239,316	16.6	6
Turquía	44,018,616	11.4	-3
Kazajistán	18,252,045	4.7	13
Uzbekistan	12,452,572	3.2	90
Brasil	10,965,470	2.8	10
Armenia	9,238,855	2.4	138

Fuente: TradeMap, 2024.

EXPORTACIONES NO TRADICIONALES A LA FEDERACIÓN RUSA

↗ **Crecieron 4,9%**

EXPORTACIONES NO TRADICIONALES DE BIENES

EN MILLONES DE US\$

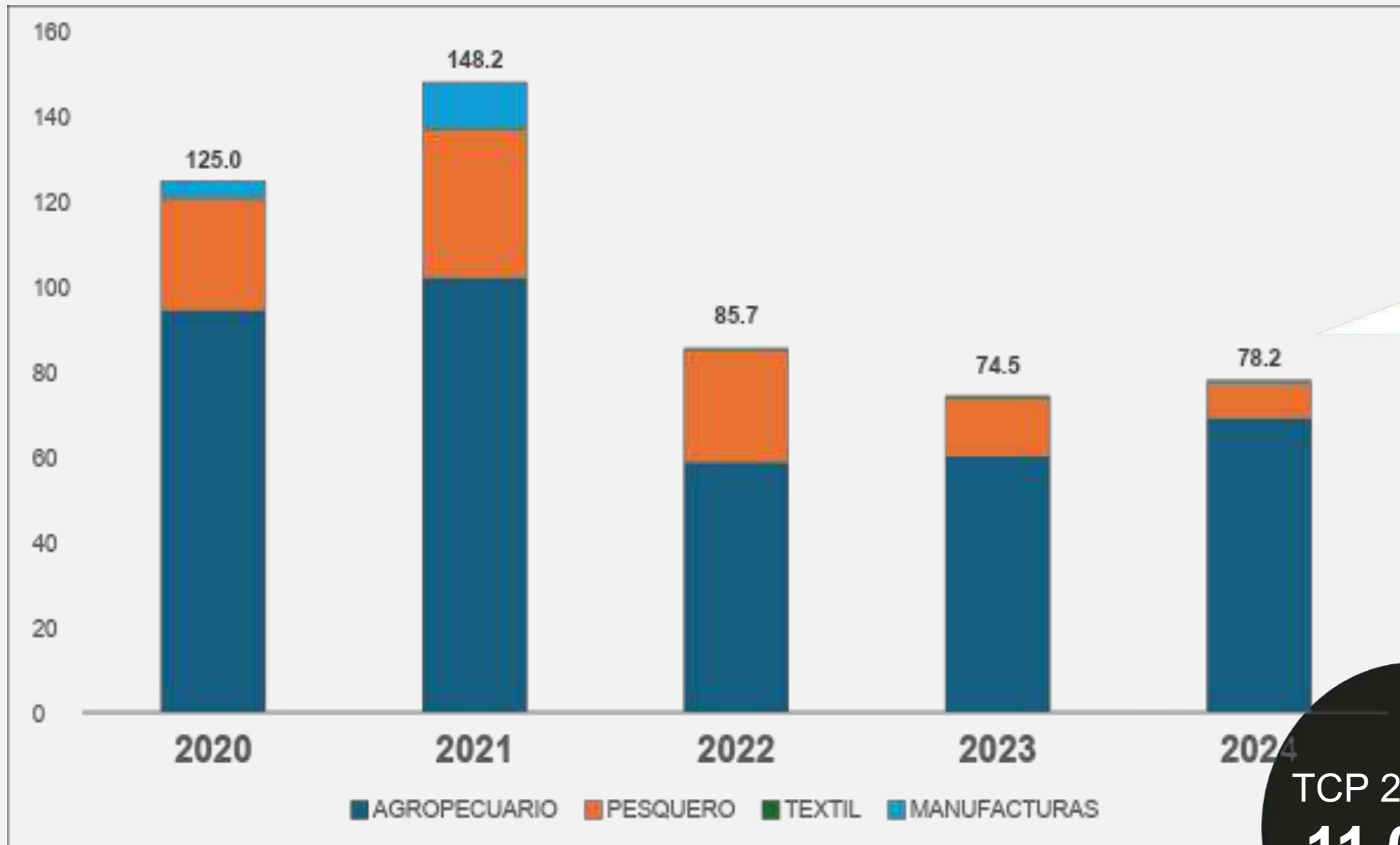

**US\$ 78,2 millones**

TCP 20 - 24  
**-11,06%**



EMPRESAS

**119**  
(-9,2%)



PARTIDAS

**62**  
(+12,7%)

\* Fuente: SUNAT.

# Principales Productos ↗

# 62 partidas



AGUACATES

**US\$ 22  
Millones**

+33,4%



LACAS  
COLORANTES

**US\$ 10  
Millones**

+75,7%



CARMÍN DE  
COCHINILLA

**US\$ 8  
Millones**

+89,9%



UVAS  
FRESCAS

**US\$ 5  
Millones**

-44,0%

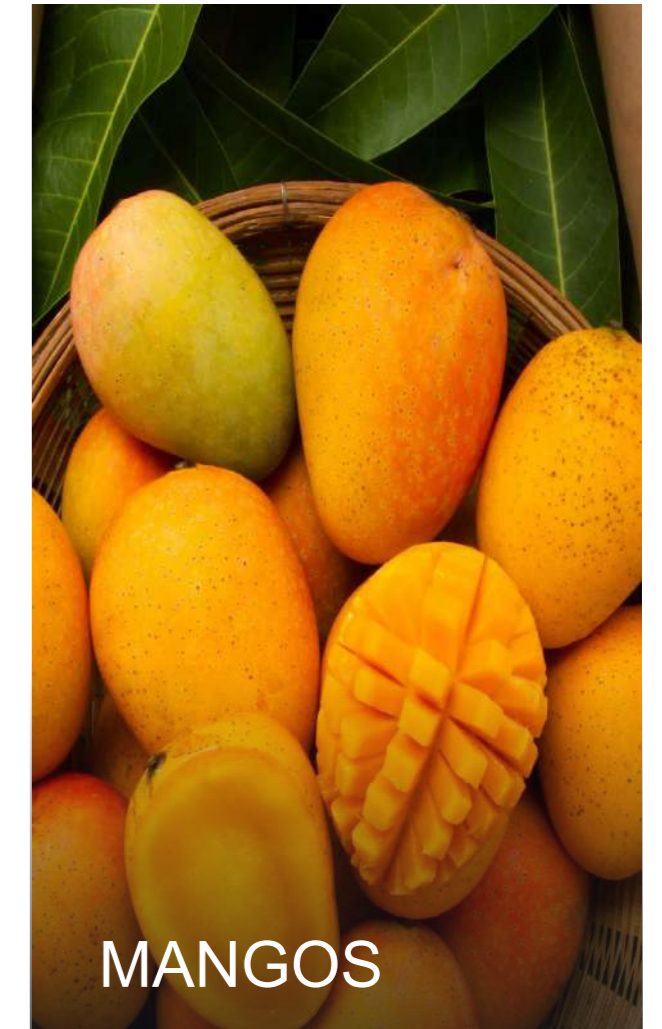

MANGOS

**US\$ 5  
millones**

+75,7%

# Principales productos 2024

## Agro

### Paltas frescas

USD 22 millones  
(+36.6%)

### Café en grano

USD 8 millones  
(+120.5%)

### Uvas frescas

USD 5.5 millones  
(-43.9%)

### Mangos frescos

USD 5.4 millones  
(+76.5%)

### Arándanos frescos

USD 4.4 millones  
(+58.6%)

## Pesca

### Pota cruda congelada

USD 4.6 millones  
(-53.3%)

### Merluza congelada

USD 1.9 millón

### Pota precocida congelada

USD 182 mil

### Caballa congelada

USD 131 mil  
(-69.7%)

## Textil

### Prendas de algodón, de punto, para bebés

USD 149 mil  
(-3%)

### Chales de lana

USD 100 mil  
(-20.1%)

### Mantas de vicuña

USD 11.5 mil  
(+25%)

## MMDD

### Lacas colorantes

USD 9.6 millones  
(+75.7%)

### Carmín de cochinilla

USD 8.4 millón  
(+89.9%)

### Cápsulas fulminantes

USD 329 mil  
(-11.7%)

### Colorantes de origen vegetal

USD 257 mil  
(+1702.2%)

### Bombas centrífugas

USD 228 mil

# Oportunidades comerciales en agronegocios



USD 4.4 millones  
(+58.6%)



USD 454.5 mil  
(-35.2%)



USD 437 mil  
(-82.2%)



USD 37.1 mil  
(-68.8%)



# Oportunidades comerciales en manufacturas



# Oportunidades comerciales en Minería

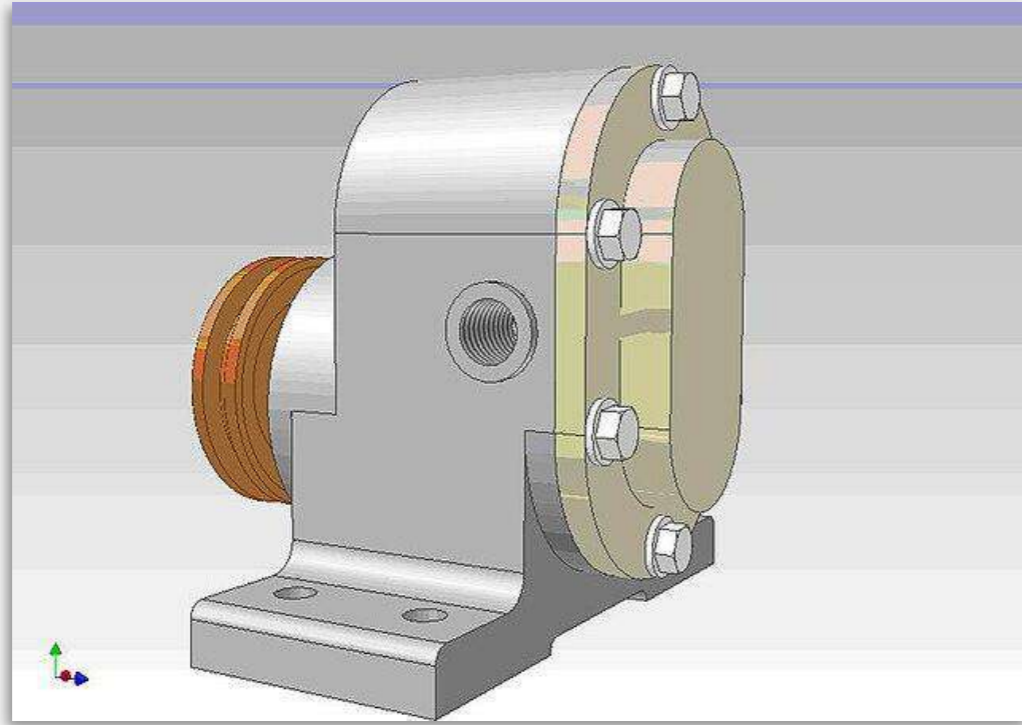

1

**Bombas hidráulicas**



2

**Repuestos para maquinaria**

# Tendencias del mercado

## Tendencias generales

- Se aumenta el número de personas que viven solas en ciudades grandes, por lo tanto, crece la demanda de empaques pequeños y compra de cantidades para 1-2 comidas.
- No hay demanda de productos orgánicos/bio, el precio del producto es el factor decisivo
- Desarrollo de producción doméstica como reacción de sanciones
- Importaciones indirectas a través de terceros países
- Aumento de consumo de bebidas alcohólicas en los últimos 3 años

## Café/cacao

- En 2024, la demanda de café para llevar creció el 35% - gran potencial
- Crecimiento de consumo de café VS té (tradicionalmente más popular), ahora 51% VS 49%
- Nuevas marcas de chocolate bean-to-bar
- Apertura de nuevas cadenas de cafeterías con cafés especiales
- Café comercial peruano se usa en mezclas de cafés que se utilizan para bebidas a base de espresso en cafeterías

## Frescos

- No hay demanda de productos orgánicos/bio, el precio del producto es el factor decisivo
- Desarrollo activo de compra online, entrega a domicilio gratuita
- Compra en marketplaces

## Superfoods/granos

- Desarrollo del sector HORECA, apertura de nuevos restaurantes
- Desarrollo activo de compra online, entrega a domicilio gratuita
- Compra en marketplaces



# 2

## Cultura de Negocios

# Cultura de negocios

Dimensiones	Federación Rusa
1. Distancia de poder	Jerarquía aceptada
2. Comportamiento de grupo	Ligeramente colectivista
3. Orientación	Producto elegido basado en costo previa negociación
4. Motivación para la evaluación de los productos	Relaciones de confianza se desarrollan con el tiempo
5. Perspectiva para hacer negocios	Visión de largo plazo para lograr objetivos
6. Diversión en los negocios	Visión algo pesimista
7. Idioma en los negocios	Ruso o inglés. Español también.

Hofstede, G. (1980). *Culture's consequences: International differences in work-related values*. Beverly Hills, CA: Sage.



## El comprador

- Exige puntualidad, incluso de la correspondencia comercial
- Espera una comunicación técnica como signo de conocimiento y profesionalismo de su interlocutor
- Demanda que las conversaciones telefónicas, así como la correspondencia comercial, deben ser concretas y directas
- Reservado en proporcionar información que considera “secretos comerciales”



3

# Aspectos logísticos



Mediterranean  
Shipping  
Company



- Utilizan servicios de naviera MSC;
- Piden despachos a puerto europeo para luego su traslado a Moscú por tierra;
- Abren nuevos corredores principalmente con transbordo en Turquía, Irán y Emiratos Árabes Unidos.

1 contenedor 20" por vía marítima - USD 9-12 k hasta 45 días



4

## Acciones de PROMPERÚ en el mercado de Rusia

# Resumen 2023-2025



## Agronegocios

- ❑ Ferias: 2
- ❑ RNV: 2
- ❑ Seminarios: 13
- ❑ Prospección de ferias: 6
- ❑ Fichas y Estudios de mercado: 15
- ❑ Artículos especializados: 5
- ❑ Proyectos E-commerce: 1
- ❑ Misiones inversas: 5
- ❑ Artículos en prensa local: 1
- ❑ Agendas individuales: 6
- ❑ Atención de Consultas: R135/P32



## Textil/Vestimenta

- ❑ Ferias: 3
- ❑ Misiones inversas: 3
- ❑ Seminarios: 5
- ❑ Prospección de ferias: 4 (textiles, moda, vestimenta)
- ❑ Fichas y Estudios de mercado: 4
- ❑ Artículos especializados : 4
- ❑ Agendas individuales: 11
- ❑ Atención de Consultas: R10/P4

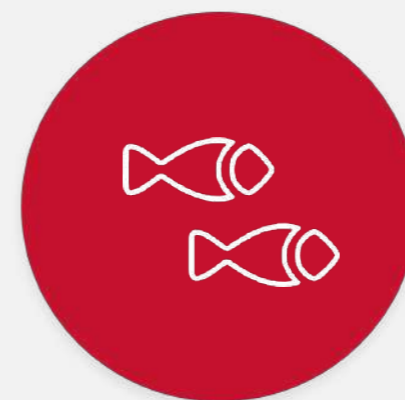

## Pesca

- ❑ Prospección de ferias: 2
- ❑ RNV: 2
- ❑ Fichas de mercado: 3
- ❑ Artículos especializados : 3
- ❑ Misiones inversas: 1
- ❑ Agendas individuales: 1
- ❑ Atención de Consultas: R10/P14

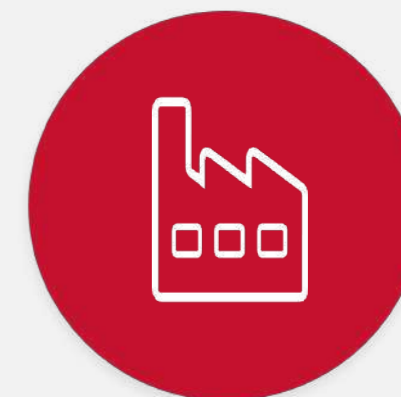

## Manufacturas Diversas

- ❑ Prospección de ferias: 6 (construcción, cosméticos, minería, maquinaria)
- ❑ Fichas y estudios de mercado: 6
- ❑ Artículos especializados : 1
- ❑ Atención de Consultas: R8/P1



### Catas para profesionales

- Pisco (durante Salón de Vinos 2024)

### Clases magistrales para consumidor final en Latina Fest

(Pisco Sour, Chicha Morada, Quinotto, Chía Pudín, Batido con lúcuma, Pancakes de harina de plátano)

### Promoción de superfoods, pisco, café, cacao a través de la gastronomía para empresas, consumidores, prensa, bloggers

- A través de RRSS y plataformas en línea
- Evento de promoción de exportaciones y gastronomía (Surprising Peru)
- Presentación en Salón de vinos y espirituosas de América Latina



## Eventos de promoción

## Ferias

- World Food Moscow
- Prodexpo
- Salon de Vinos (3 veces)
- Seafood Expo Eurasia
- Bar Hub
- Feria de cafés especiales SCAF



## Prospección de ferias

- Festival de café CHASHKA
- Feria PIR EXPO
- Global Fresh Market
- Modern Bakery Moscow
- Coffee Tea Cacao Russian Expo
- Seafood Expo Russia
- Bar Hub
- MITT
- Interfabric



## Introducción de nuevos productos

- pisco
- vinos

## Reportes de mercado

**Frescos:** palta, arándanos, mango  
**Funcionales:** quinoa  
**Procesados:** café, cacao, pisco



## Artículos especializados

- Frutas exóticas
- Frutas y verduras congeladas
- Superfoods
- Pisco



## Agendas individuales

- Frescos
- Cacao y derivados
- Granos andinos



## Misiones

- Expoalimentaria
- Expo Norte Peru
- Expo Sur Peru
- Misiones individuales de café y cacao
- Expoamazónica
- Fruit Attraction
- Fruit Logística
- Seafood Expo Global Barcelona
- Biofach





### Ferias

Moscow Home & Interior Design Week

### Eventos de promoción

### Prospección de ferias

- Interfabric
- CPM
- Moscow Fashion Week
- Heimtextile
- Ambiente



### Misiones

- Perú Moda Deco y Misión Conjunta de Compradores en Arequipa
- Ambiente
- Sur Exporta



### Reportes de mercado

**Tendencias:** sector textil de alpaca  
**Vestimenta:** bebés y niños, mujer  
**Textiles para el hogar**  
**Estudio completo del sector textil en Rusia 2023**



## Textil/Vestimenta



### Artículos especializados

- Mercado textile actual
- Tendencias para prendas de alpaca
- Oportunidades y tendencias en el mercado de vestimenta en Rusia en 2023



### Agendas individuales

- MS Fabrics
- HOMETEX
- Alpacashopru
- Rinconcito de Tradiciones Peruanas
- Remiling



### Capacitaciones

- Seminarios en colaboración con importadores
- Webinar para exportadores peruanos (DX, DR, CCL, ADEX)
- Seminario en Moscow Home and Interior Design Week
- Seminario Industria Textil Milenaria del Perú. Alpaca, vicuña, algodón pima - características únicas



### Promoción para prensa, bloggers y empresas

- Surprising Peru, evento de promoción de exportaciones y gastronomía
- Latina Fest en colaboración con el Gobierno de Moscú con prendas de alpaca

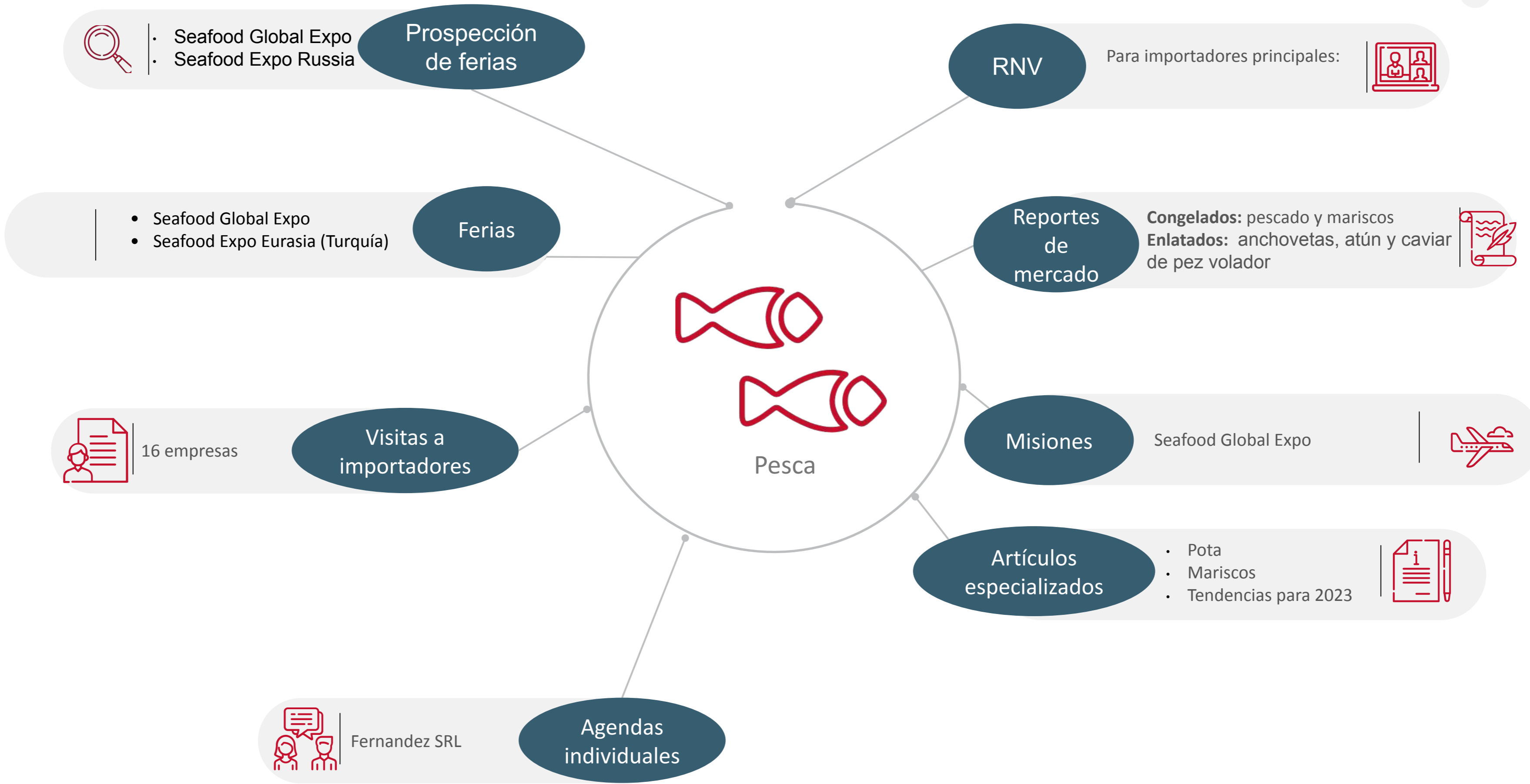

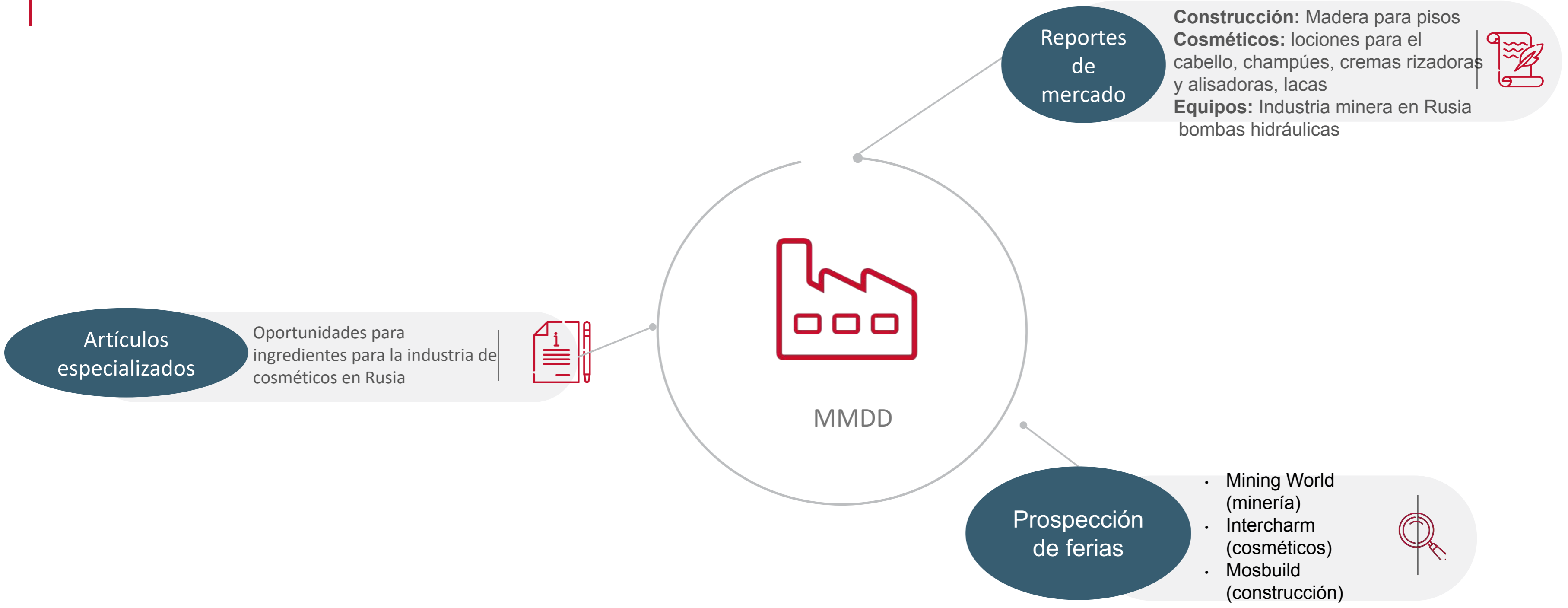

# Actividades de Promoción Comercial 2023

Seafood Global Expo 2023



Feria de bebidas alcohólicas Krepyk Mir 2023



World Food Moscow 2023



Seafood Global Expo 2023



Salón de Vinos en San Petersburgo 2023



# Actividades de Promoción Comercial 2024



Fruit Attraction 2024



Seminario de turismo



Expoalimentaria 2024



Global MICE Forum, Moscú 2024



Cata de pisco en Salón de Vinos, Moscú 2024



**OCEX MOSCÚ - PROMPERÚ  
2025**

[@promperu.gob.pe](mailto:@promperu.gob.pe)

[@promperu.gob.pe](mailto:@promperu.gob.pe)