

Aprendiendo a Exportar Paso a Paso (2da. Parte)

Paola Roldán García
Departamento de Asesoría Empresarial
y Capacitación
Febrero 2013





¿Causas de los accidentes?

No Sabe



Sí sé
Información



No Quiere

Sí quiero
Decisión

No Puede



Sí Puedo
Evaluación de
factores



Diferencias o similitudes entre mercados

Clientes diferentes con hábitos de compra diferentes

Diversidad cultural y lingüística implica diferentes formas de comunicación, negociación tanto en un nivel empresarial como a nivel mercado – cliente

Canales de comercialización diversos
Hay que facturar y cobrar

Los canales de venta pueden ser más largos, menor grado de control por la empresa y pueden existir una serie de intermediarios más complejos

Comercializar de acuerdo con las posibilidades y el posicionamiento que el mercado permite

resolver los procesos administrativos, de transporte y entrega de mercancía.

Producir con costos competitivos

La cadena de costos es más larga (los costos añadidos de transporte, seguro, intermediación comercial, tasas arancelarias, costos de transporte y logística en el mercado de destino)



Modalidades en el Transporte Internacional



Terrestre



Aéreo



Acuático (lacustre y fluvial)





Logística en el Puerto del Callao

Servicio Estándar a la Carga



APM
TERMINALS



Descarga/embarque,
incluyendo la
estiba/desestiba

Tracción entre el
costado de la nave
y el área de
almacenaje.

Manipuleo -en el área
de almacenaje, patio y
nave- para la
recepción de la carga
de la nave y carguío al
medio de transporte
que designe el
usuario;

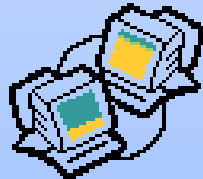

Transmisión electrónica de tarja y pesaje.

Otros servicios vinculados con regímenes aduaneros previstos en las Leyes y Disposiciones Aplicables, que deban prestarse únicamente en el Terminal Portuario por APM TERMINALS

DESCARGA DE UN CONTENEDOR DE 20' (APM TERMINALS)

TARIFA PUERTO	
Servicio Estándar	US\$ 65.00
Almacenaje (8 días+2 LIBRES)	<u>US\$ 53.00</u>
Total	US\$ 118.00

Día 3 a 6 \$3.00*4 = 12.00

Día 7 = 20.00

Día 8 a 10 \$ 7.00*3 = 21.00

TOTAL 10 días = 53.00

Descarga de un Contenedor de 40' (APM TERMINALS)

TARIFA PUERTO	
Servicio Estándar	US\$ 100.00
Almacenaje (8 días+2 LIBRES)	<u>US\$ 53.00</u>
Total	US\$ 153.00

Día 3 a 6 \$3.00*4 = 12.00

Día 7 = 20.00

Día 8 a 10 \$ 7.00*3 = 21.00

TOTAL 10 días = 53.00

1. Descarga y servicios estándar del terminal (una sola tarifa). Aforos y almacenaje si fuera necesario

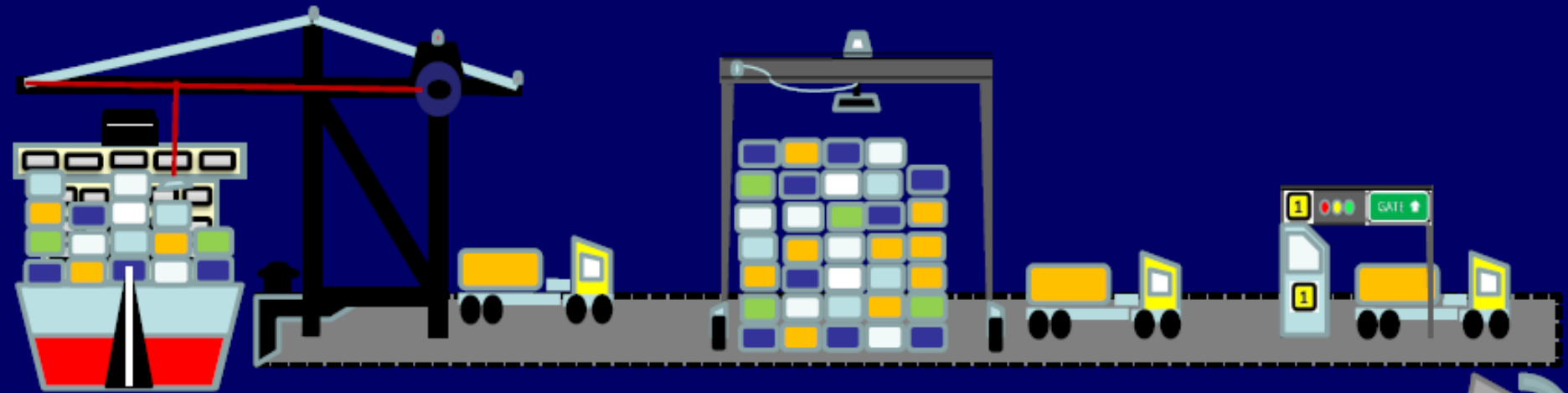

2. Transporte local del importador

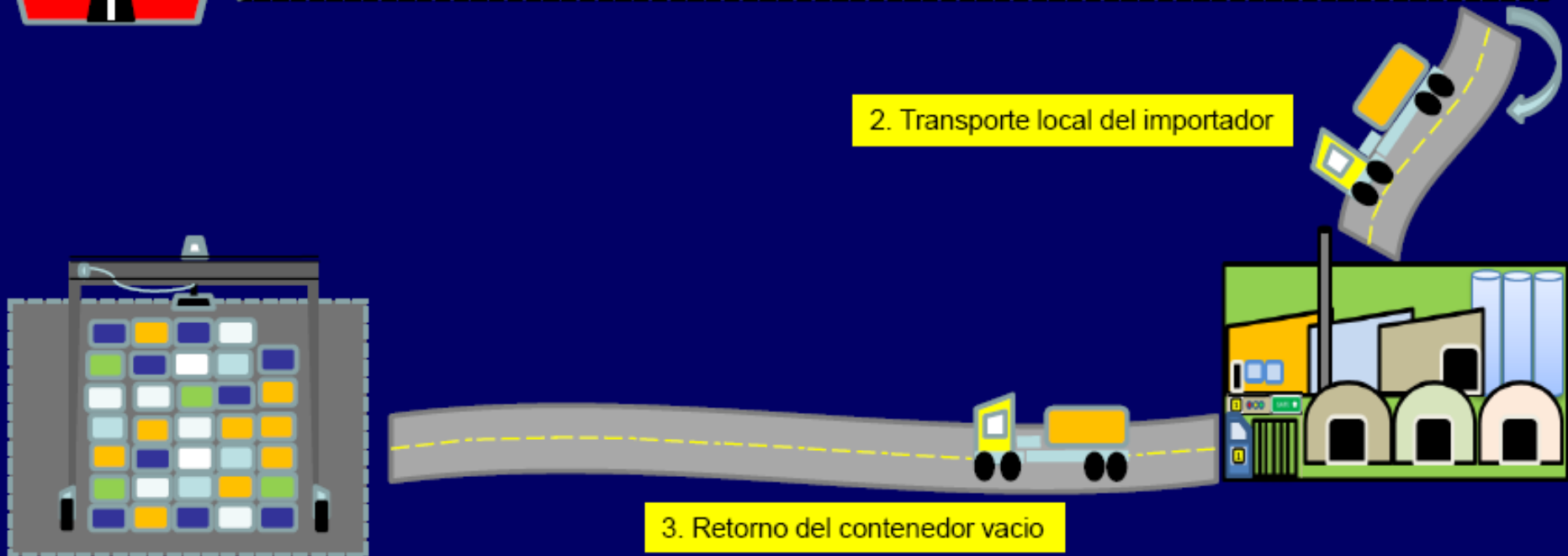

3. Retorno del contenedor vacío

DESCARGA DE UN CONTENEDOR DE 20' (DP WORLD)

TARIFA PUERTO CTN 20'	
Servicio Estándar	US\$ 78.65
Verificación de Precintos	US\$ 12.50
Almacenaje (7 días+3 LIBRES)	<u>US\$ 85.71</u>
Total	US\$ 176.86

 S/.33.00 a partir del 3er día

T.C 2.695

Descarga de un Contenedor de 40' (DP WORLD)

TARIFA PUERTO CTN 40'	
Servicio Estándar	US\$ 126.16
Verificación de Precintos	US\$ 12.50
Almacenaje (7 días+3 LIBRES)	<u>US\$ 85.71</u>
Total	US\$ 224.37

 S/.33.00 a partir del 3er día

T.C 2.695



Agentes de Comercio Exterior





Agente de Aduana

Funciones

Comercial

**Auxiliar de la
Función Pública**

Asesor

(Procedimientos, partidas arancelarias, documentos, restricciones, normas legales, tratamiento aduanero, etc.)

Representante

(Art. 24 de la L.G.A y Art. 35 de su Reglamento Mandato con Representación)

Art. 25 de la L.G.A.:

Actúan como auxiliares de la función pública, siendo responsables de cautelar el interés fiscal en los actos y procedimientos de índole aduanera en los que intervengan.



Agente de Carga Internacional

Persona que puede realizar y recibir embarques, consolidar, y desconsolidar mercancías actuar como operador de transporte multimodal sujetándose a las leyes de la materia y emitir documentos propios de su actividad,

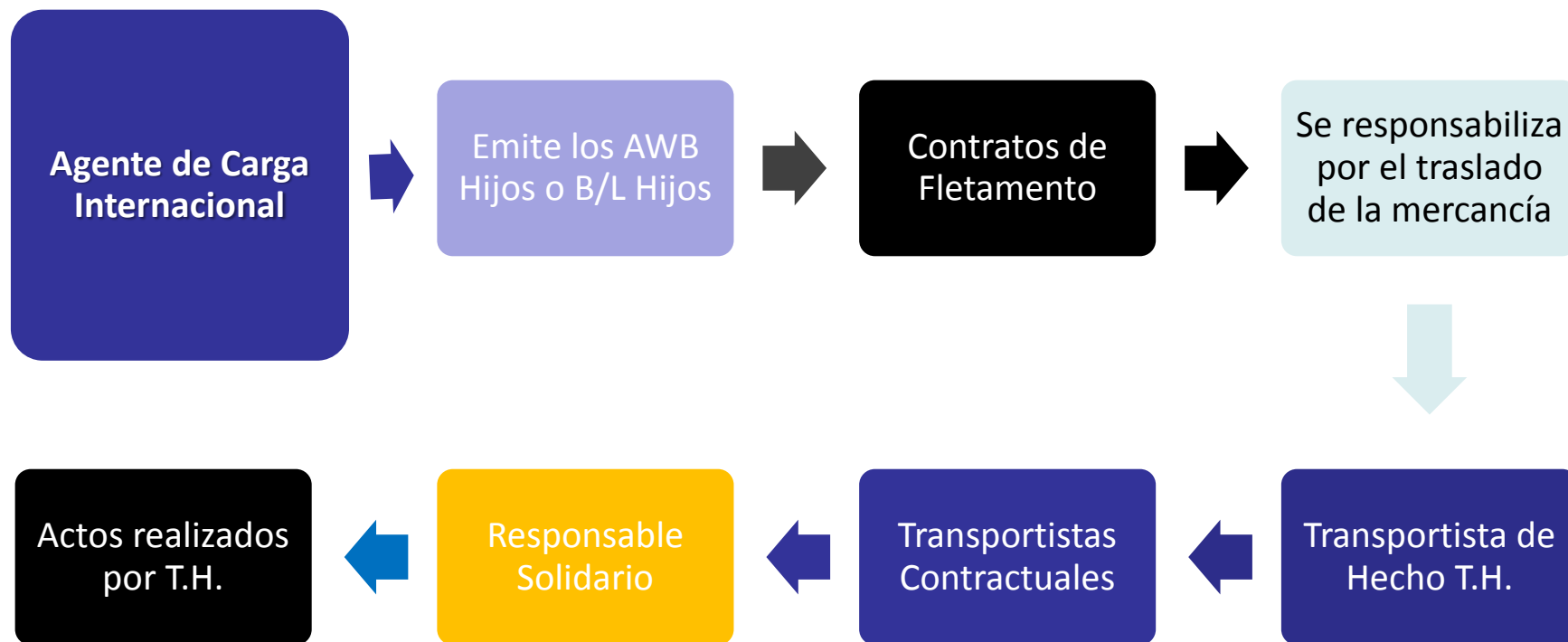

Actúa como transportista contractual, desconsolidando la Carga de Importación

Transportistas y sus representantes

Líneas Navieras	Agencia General	Agencia Marítima
CSAV	CONS. NAVIERO PERUANO S.A. - CNP	TRAMARSA
MARUBA	HANSERMAR	COSMOS
HAMBURG SUD	HAMBURG SUD PERU S.A.	COSMOS
HAPAG LLOYD	HAPAG LLOYD PERU S.A.	COSMOS
NYK	TRANSMERIDIAN	TRANSMERIDIAN
CCNI	AGUNSA	IMUPESA
MAERSK LINE	MAERSK PERU	MAERSK PERU
INTEROCEAN	NAVESUR	IMUPESA
EVERGREEN	GREENANDES	GREENANDES



Las Agencias Marítimas

- Conocidos como Agentes Portuarios, operador portuario, etc.
- Son personas jurídicas constituidas en el país conforme a ley, se encuentran en capacidad de cumplir una o varias de la siguientes actividades:
 - Operación de recepción, despacho de naves mercantes y de pasajeros, trámites para el movimiento de los mismos; y en general atender a las naves en todos sus requerimientos.

Agencia Marítima Konikasa SAC

Milne Servicios Marítimos S.A.

Broom Perú SAC

Nautilus S.A.

Cosmos Agencia Marítima S.A.

Portuaria Taylor S.A.

Inversiones Marítimas Universales Perú S.A.
(IMUPESA)

Técnica Naviera y Portuaria S.A.

Kawasaki del Perú S.A.

Trabajos Marítimos S.A. (Tramarsa)

M. Woll S.A.

Transmeridian S.A.C.

Maersk Perú S.A

Tridentum

Marítima Océano

Unimar S.A.



Línea Naviera

Son las empresas propietarias de las unidades de transporte marítimo (buques) y transitan por las rutas marítimas mundiales.



PROCEDIMIENTO DE EXPORTACIÓN





Transporte Aéreo de carga

¿Quiénes intervienen?

Exportador

Persona natural o jurídica a quien el agente de carga internacional le presta regularmente sus servicios

Línea aérea

Persona jurídica legalmente constituida, que ejecuta el transporte de la carga con sus propios medios de transporte, o por medio de su agente o representante

Agente de carga

Persona jurídica cuyo objeto social incluye, entre otras las siguientes actividades:
Coordinar y organizar embarques, consolidar carga de exportación o desconsolidar carga de importación, emitir o recibir del exterior los documentos de transporte propios de su actividad.



Envíos de menor cuantía





A través de Exporta Fácil





Documentos necesarios para Exportar

Cotización

1. Contrato de Compra Venta Internacional
2. Documentos Comerciales o de Información
3. Documentos de Transporte
4. Documentos de Seguro



Contenido

1. Datos de la empresa:

- a. Información general de la empresa.
 1. Razón social
 2. Dirección
 3. Teléfono
 4. Fax
 5. Correo electrónico
 6. Página Web
 7. Persona de contacto



2. Información del producto:

- a. Nombre técnico, nombre comercial, partida arancelaria.
- b. Especificaciones técnicas del producto, composición química, diseño, características internas o externas, etc. (dependen de la naturaleza del producto).
- c. Cumplimiento de requisitos nacionales (sanitarios, permisos, y otros).
- d. Empaque y embalaje, indicando contenidos, pesos, volúmenes, instrucciones de uso, preparación, identificación del comprador, destino, etc.



Cotización

- e. Datos completos del fabricante, distribuidor o comercializador.
- f. Cantidades de producto que ampara la oferta.
- g. Catálogos o fotos del producto.

3. Información del precio:

- a. Moneda de negociación y precios en Incoterms.
- b. Validez de la Oferta.
- c. Descuentos por volúmenes.
- d. Formas de pago.
- e. Modelos
- f. Referencias.
- g. Otros.



4. Información adicional:

- a. Tiempo mínimo requerido para el despacho.
- b. Fechas de entrega.
- c. Medios de transporte a utilizar.
- d. Identificación de la compañía de transportes.
- e. Condición y términos de seguro de transporte.
- f. Otros



Cotización



Product Type: Jeans

Material: Denim

Gender: Men

Technics: Beaded

Feature: Color Fade Proof

Fabric Weight: 4-1/2 oz-13oz

Color: Light blue,old dying and other
colors are available

Place of Origin: Guangdong China (Mainland)

Fob Price: **US\$6 Guangzhou**

Port: Guangzhou

Payment Terms: L/C,T/T,Western Union

Minimum Order Quantity: 500 Piece/Pieces small order can
accept

Supply Ability: 300000 Piece/Pieces per Month
300000 pieces per month

Package: We can also make the sample by
all details specification for
customers, if any further
cooperation inquiry, kindly please
get in touch with us dircetly



1. Contrato de Compra Venta Internacional

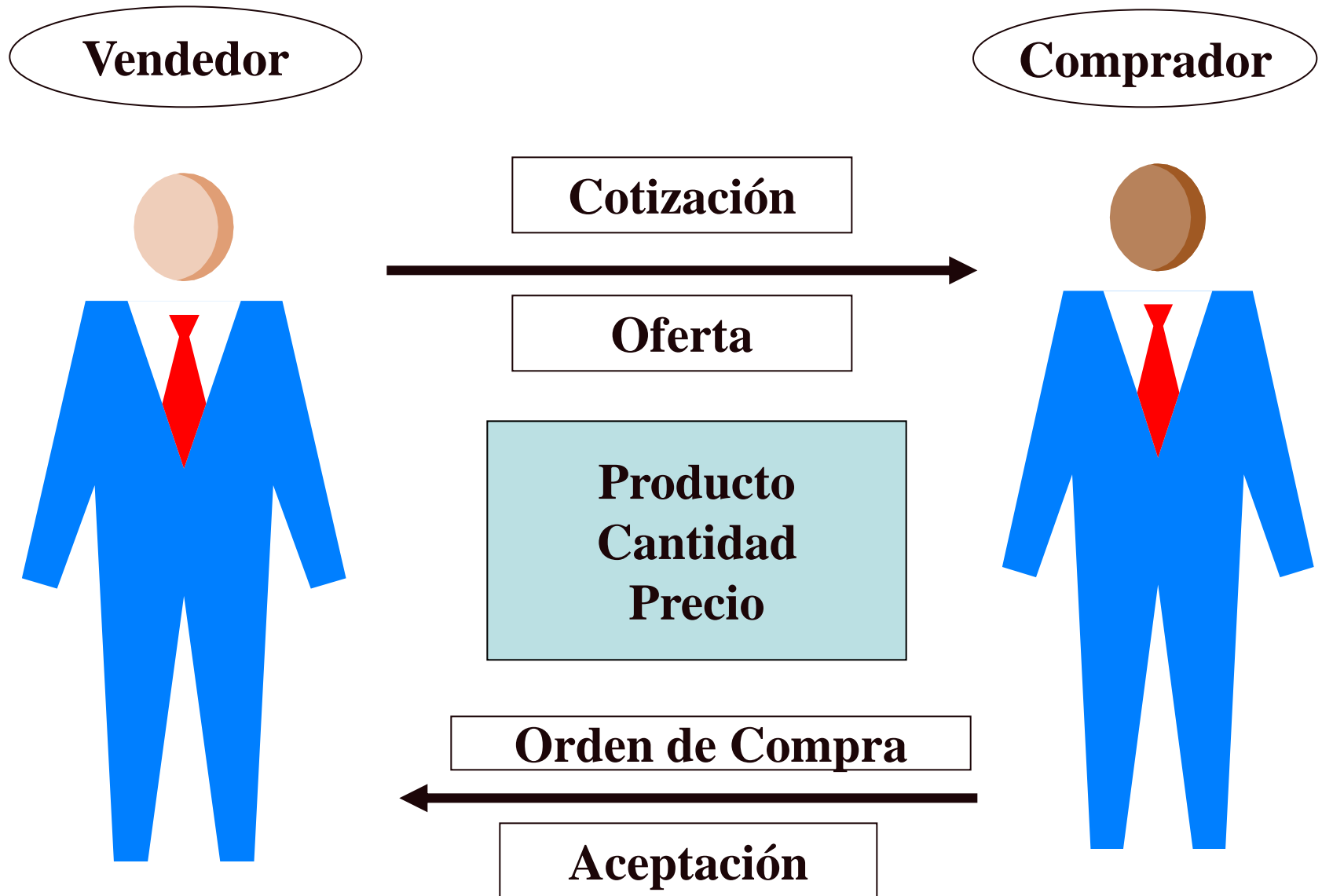



1. Contrato de Compra Venta Internacional

ALGUNAS CLAUSULAS

1. Nombre y dirección de las partes.
2. Producto, normas y características.
3. Cantidad
4. Embalaje, etiquetado y marcas
5. Valor total del contrato
6. Condiciones de entrega
7. Descuentos y comisiones
8. Impuestos, aranceles y tasas.
9. Lugares.
10. Períodos de entrega o de envío (plazos, vigencias. prórrogas)
11. Envío parcial - transbordo - agrupación del envío.
12. Condiciones especiales de transporte.



1. Contrato de Compra Venta Internacional

ALGUNAS CLAUSULAS

13. Condiciones especiales de seguro.
14. Documentos.
15. Inspección.
16. Licencias y permisos.
17. Condiciones de pago.
18. Medios de pago.
19. Garantía.
20. Incumplimiento de contrato por causas de “fuerza mayor” (penalidades).
21. Retrasos de entrega o pagos.
22. Arbitraje y conciliación.
23. Idioma.
24. Jurisdicción
25. Firma de las partes.



2. Documentos Comerciales

- Factura Comercial
- Lista de Empaque o “packing list”
- Certificados
 - ✓ Certificado de origen (ADEX, SNI, CCL y cámaras de comercio regionales) o Autocertificación
 - ✓ Certificado sanitario (DIGESA, DIGEMID)
 - ✓ Certificado Productos Hidrobiológicos (ITP)
 - ✓ Certificado fitosanitario / zoosanitario (SENASA)
 - ✓ Certificado CITES (MINAG)
 - ✓ Otros Certificados



Factura Comercial

R.U.C.

FACTURA

012- Nº 000027

Fecha de Emisión: 13 03

Señor(es): _____ RUC: _____

Dirección: _____

Condiciones de Pago: _____

Por lo siguiente

Cantidad	Unidad	Descripción	Precio Unitario	Importe
41.8930	M3	COMMODITY: CUMARU, A GRADE, KD 19X130X800/750/600MM, (MIN. 70 PCT IN 900MM)	985.00 M3	US \$ 36,237.45
20.8379	M3	COMMODITY: CUMARU, B GRADE, KD 19X7080X600/750/600MM, (MIN. 38 PCT IN 900MM)	285.00 M3	US \$ 6,147.18
20.6340	M3	COMMODITY: CABREUVA, B GRADE, KD 19X130X800/750/600MM, (MIN. 70 PCT IN 900MM)	985.00 M3	US \$ 20,530.83
41.4074	M3	COMMODITY: PUMAQUIRO, A GRADE, KD 19X130X800/750/600MM, (MIN. 70 PCT IN 900MM)	650.00 M3	US \$ 26,914.81
124.7723	M3	TABILLAS DE CUAMRU, CABREUVA Y PUMAQUIRO EN 19MM DE ESPESOR.		
52,876.01	BF	TOTAL 6X20' CNTR VALOR FOB-CALLAO, PERU		US \$ 89,830.27

MSKU 217644-2 MSKU 238350-0
MSKU 242852-3 MSKU 313164-8
MSKU 246671-3 TOCU 054582-5

Shipment from Calleo - PERU
Shipment to Leliu, Shunde, CHINA
Weight 120,520 KGS Bundles: 72
P.A.# 4408.20.10.00

AMOUNT FOB CALLAO, PERU: EIGHTY NINE THOUSAND EIGHT HUNDRED THIRTY AND 27/100 AMERICAN DOLLARS.

Guía(s) Nº: _____

Sub-Total US \$ 89,830.27

Cancelado

% I.G.V.

TOTAL US \$ 89,830.27

ADRIAN LOYAGA ESPEJO
RUC: 10071733021 Telefax: 330-6835
Serie 012 - Nº 000001 al 600000
Aut. SUNAT Nº 0146278201 F.J.: 14-02-2006

Fecha: / /

ADQUIRENTE O USUARIO

FACTURA

001- Nº 000003

Señor (es): _____

Dirección: _____

R.U.C.: _____

Guía Nº: _____

FECHA
MES
24 11 2008

CANT.	DESCRIPCION	P. UNIT.	IMPORTE
30	Black Scarves A1 Camargo	10.99	US \$ 329.70
30	White Scarves A1 Camargo	10.99	US \$ 329.70
30	Grey Scarves A1 Camargo	10.99	US \$ 329.70
15	Blue Scarves A1 Camargo	10.99	US \$ 164.85
7	Light brown Scarves A1 Camargo	10.99	US \$ 76.93
7	Green Scarves A1 Camargo	10.99	US \$ 76.93
1	Smooth Elegant Scarve	10.99	US \$ 10.99
1	BlauKet Manta	65.60	US \$ 65.60
10	Socks	3.97	US \$ 39.70

SON: Mil Cuatrocientos trece y 11/100 Dólares Americanos

CANCELADA

Lima, 24 de Noviembre de 2008

ESTRADA ESPINOZA AIDA ENIMA
R.U.C. 1832902046
Serie: 001 Del 001 al 100
E.L: 08/10/2008 Aut.: 947500023

SUB TOTAL US \$ 1,413.11

I.G.V. % EXONERADO

TOTAL US \$ 1,413.11

P. PERU: ESSENCE TRAINING S.A.C.



Lista de Empaque o Packing List



ORIGINAL

Frigorífico - Planta de Procesamiento de Productos Hidrobiológicos
Planta Agroindustrial - Planta de Faena de Ganado

Lima, March 21, 2006

PACKING LIST

Applicant : **FRUITRADE INTERNATIONAL INC.**
301, 626 KING STREET WEST
TORONTO, ONTARIO
CANADA M5V 1M7

Vessel : MARUBA TANGO V.604NB
 Container : GESU 9149005
 Seal : E47718
 B/L : MRUBCLLOAK060043
 Invoice : 006 - 0018825
 Date : 21/03/2006
 Product : IQF 1 INCH MANGO CHUNKS, 100 PCT KENT
 VARIETY, USDA GRADE A, 2005 CROP, PRODUCT
 OF PERU FREE ONBOARD

PRODUCTION :

DATE PRODUCTION	CODE	QUANTITY CASES
13 Feb.	6044	06
11 Mar.	6070	19
13 Mar.	6072	256
14 Mar.	6073	220
15 Mar.	6074	225
16 Mar.	6075	238
17 Mar.	6076	91
18 Mar.	6077	54
20 Mar.	6079	227
21 Mar.	6080	194
22 Mar.	6081	10

TOTAL 1540 CAJAS

Net Weight : 20,974.80 Kgs.
Gross Weight : 22,180.00 Kgs.

AGROPECUARIA ESMERALDA S.A.

ANTOCEL ALJOVIN DE SOSADA
Gerente General

Panamericana Sur Km. 18.5 - Chorrillos - Lima 09 - Perú Teléfonos.: 258-2222 - 258-3211
Faxes: Administración 258-6050, Frigorífico 258-3280, Planta de faena 258-2049
www.frigoessa.com.pe E-mail: aessa@frigoessa.com.pe

PACKING LIST

STAN'S SOFTWARE

www.StansTrains.com

Sammamish, WA 98075

(425) 555-1212

SOLD TO	My Customer 200 Main Street Great City, WA 98000 (206) 555-1212
---------	--

SHIP TO	My Customer 200 Main Street Great City, WA 98000 (206) 555-1212
---------	--

P.O. # Verbal - George S.

INVOICE # 501

TERMS: Net 30

DATE: 6/16/2007

QTY	ITEM	PRICE/PER	EXT.
5	Handy Converter for Model Railroaders CD		
4	Fast Clocks CD		
2	Simple Inventory Printer CD		
4	Waybill Master CD		
TOTAL INVOICE			

THANK YOU



Certificado de origen

United States - Peru Trade Promotion Agreement CERTIFICATE OF ORIGIN (Instructions on reverse, according to US-Peru TPA Implementation instructions)	Acuerdo de Promoción Comercial Perú - Estados Unidos CERTIFICADO DE ORIGEN (Instrucciones al reverso, según instrucciones para la implementación del APC Perú-EE.UU.)	
1. Importer's legal name, address, telephone and e-mail: Razón social, dirección, teléfono y correo electrónico del importador	2. Exporter's legal name, address, telephone and e-mail: Razón social, dirección, teléfono y correo electrónico del exportador	
3. Producer's legal name, address, telephone and e-mail: Razón social, dirección, teléfono y correo electrónico del productor	4. Blanket Period: / Período que cubre: From: / Desde: To: / Hasta:	
5. Description of good: / Descripción de la Mercancía:		
6. Tariff Classification: / Clasificación Arancelaria:		
7. Preference Criterion: / Criterio preferencial:		
8. Invoice Number: / Número de la Factura		
9. Country of Origin: / País de Origen		
I certify that: - The information on this document is true and accurate and I assume the responsibility for proving such representations. I understand that I am liable for any false statements or material omissions made on or in connection with this document; - I agree to maintain, and present upon request, documentation necessary to support this certification, and to inform, in writing, all persons to whom the Certificate was given of any changes that could affect the accuracy or validity of this certification; - The goods originate in the territory of one or more of the Parties, and comply with the origin requirements specified for those goods in the United States-Peru Trade Promotion Agreement. There has been no further production or any other operation outside the territories of the parties, other than insulating, re-labelling, or any other operations necessary to preserve the good, and goods have remained under customs control; - This certification consists of _____ pages, including all attachments.	Yo certifico que: - La información contenida en este documento es verdadera y exacta y me hago responsable de comprobar lo aquí declarado. Estoy consciente que soy responsable por cualquier declaración falsa u omisión hecha en o con relación al presente documento; - Me comprometo a conservar y presentar, en caso de ser requerido, los documentos necesarios que respalden el contenido de la presente certificación, así como a notificar por escrito a todas las personas a quienes entregue el presente certificado, de cualquier cambio que pudiera afectar la exactitud o validez del mismo; - Las mercancías son originarias del territorio de una o ambas Partes y cumplen con todos los requisitos de origen que les son aplicables conforme al Acuerdo de Promoción Comercial Perú-Estados Unidos. No ha habido otra producción o cualquier otra operación fuera de los territorios de las Partes, con excepción de la descarga, recarga o cualquier otra operación necesaria para mantener la mercancía en buenas condiciones, y las mercancías han permanecido bajo control aduanero; - Esta certificación se compone de _____ hojas, incluyendo todos sus anexos.	
Authorized Signature: / Firma autorizada:	Enterprise: / Empresa:	
Name: / Nombre:	Title: / Cargo:	
Date: / Fecha:	Telephone: / Teléfono:	Fax: / Fax:
11. Remarks: / Observaciones:		

Certificado de Origen para Estados Unidos



Certificados de inspección



REPUBLICA DEL PERU
MINISTERIO DE AGRICULTURA

SERVICIO NACIONAL DE SANIDAD AGRARIA
DIRECCION GENERAL DE SANIDAD VEGETAL

**CERTIFICADO DE EXPORTACION
PARA PRODUCTOS INDUSTRIALIZADOS O PROCESADOS
EXPORTATION CERTIFICATE
TO INDUSTRIALIZED OR PROCESSED PRODUCTS**

Nº 017703

DESCRIPCION DEL ENVIO - DESCRIPTION OF CONSIGNMENT		
Nombre y Dirección del Exportador - Name and address of Exporter <u>MADERERA BOZO VICH S.A.C.</u> <u>AV. SEPARADORA INDUSTRIAL N° 1291 URB. IND. SAN FRANCISCO, LIMA 3, PERU</u>		
Nombre y Dirección declarados del destinatario - Declared name and address of consignee <u>MENG FAT MAO IEK HONG</u> <u>DVA DE FRANCISCO XAVIER PEREIRA N° 147 "B" MACAU</u>		
Número y descripción de bultos - Number and description of package <u>36 ATADOS DE MADERA CUMARU (62.7309 m³)</u> <u>12 ATADOS DE MADERA CABREUVA (20.6340 m³)</u> <u>24 ATADOS DE MADERA PUMAQUIRO (41.4074 m³)</u>		Marcas Distintivas - Distinguishing marks
Lugar de Origen Place of Origin <u>CALLAO - PERU</u>	Medios de transportes declarados Declared means of conveyance <u>MARITIMO</u>	Punto de entrada declarado Declared point of entry <u>LE LIU, SHUNDE. CHINA</u>
Cantidad declarada y nombre del producto Name of product and quantity declared <u>66.07 T.M. DE MADERA CUMARU</u> <u>33.05 T.M. DE MADERA CABREUVA</u> <u>21.40 T.M. DE MADERA PUMAQUIRO</u>		

Por la presente se certifica que los productos descritos más arriba se han inspeccionado de acuerdo con los procedimientos adecuados y se consideran exentos de plagas de cuarentena y que se ajustan a las disposiciones fitosanitarias vigentes en el país importador

This is to certify that the products Described above have been inspected according to appropriate procedures and are considered to be free from quarantine pests, and practically free from other injurious pests, and that are considered to conform with the effective phytosanitary regulations of importing country.

INFORMACION ADICIONAL - ADDITIONAL INFORMATION

DECLARACION SUPLEMENTARIA - ADDITIONAL DECLARATION

Nombre del funcionario autorizado Name of authorized officer	(Sello de la organización) (Stamp of organization)
<u>JOSE ARTEMIO ORTIZ ROJA</u>	
Lugar de expedición y Fecha Place of issue and Date	
<u>LIMA 16 DE MARZO DE 2006</u>	
Ing. JOSE ARTEMIO ORTIZ ROJA Especialista del Área de Sanidad Vegetal	
EL SENASA, sus funcionarios y representantes declinan toda responsabilidad financiera resultante de este certificado	

MINISTERIO DE SALUD
PERU
DIGESA
DIRECCION GENERAL DE
SALUD AMBIENTAL

Nº:

CERTIFICADO SANITARIO
Relativo a los productos Alimenticios

País Expedidor:
Autoridad Competente

PERU
Ministerio de Salud, Dirección General de Salud Ambiental (DIGESA)

1. Identificación del Producto Alimenticio

Descripción	24.930 TM DE GOTAS SABOR A CHOCOLATE BITTER K-600
Marca del producto	GOTAS SABOR A CHOCOLATE
Tipo de empaque	BOLSA DE POLIETILENO X 5KG EMPACADO EN CAJAS DE CARTON CORRUGADO CONTENIENDO 3 UNIDADES CU
Unidades de empaque	1666 CAJAS
Peso Neto	24,950.00 KG

2. Nombre y Dirección del Establecimiento

NEGUSA CORP SA
CALLE CARBONO N° 213 - 215 - URB. INDUSTRIAL GRIMANESA - CALLAO - PERU

3. Destino de los Productos

Puerto de envío	CALLAO - PERU
Puerto de Destino	LA GUAIRA - VENEZUELA
Medio de transporte	MARITIMO
Nombre y dirección del Expedidor	MACHU PICCHU TRADING S.A.C - RUC: 20530985322
AV.	GUILLERMO PRESCOTT N° 226 URB. SAN FELIPE - SAN ISIDRO - LIMA - PERU
Nombre y dirección del Destinatario	CACAO INDUSTRIAS 2010 C.A CALLE MARIA LIONZA CASA 30 URB. HACIENDA - LA CANDELARIA - VENEZUELA

4. Certificado Sanitario

LA DIGESA CERTIFICA QUE LOS PRODUCTOS ALIMENTICIOS DESCRITOS EN EL ITEM 1:

- Han sido elaborados por un establecimiento cuyas instalaciones, operaciones y procesos cumplen sanitariamente
- Son aptos para el consumo humano
- La Empresa donde se procesó el alimento cuenta con buenas prácticas de manufactura (GMP), tiene implementados los procesos estandarizados de operaciones sanitarias (SSOP) incluyendo programas de limpieza y desinfección, y el plan de control de plagas, conforme las directrices del comité del Codex Alimentarius.

GÓTAS DE CHOCOLATE: 07550409N / NKNCCR



Otros certificados



International Analytical Services S.A.C.

Ax. La Marina 3035 - San Miguel - Lima - PERU - SUDAMERICA - Telfs: (51-1) 676-2625 / 676-2634 / 676-2624 Fax: (51-1) 676-2620
Post. Box 2001 Lima 5 - PERU - E-mail: isasa@inassagrupo.com.pe - Web: www.inassagrupo.com
PATA - PUNTA - J. Juan 966 - Telfs: 674-611001 - E-mail: inassapata@inassa.com.pe
CHIMBOTE: Esquina Pasadizo 247 - Of. 209/207 - Telfs: 6441044236 - E-mail: inassachimbote@gethouse.com.pe

CERTIFICATE OF SANITARY, SALMONELLA, DESINFECTION AND CLEANLINESS N°0000/0000/C

SHIPPER	:	
DESCRIPTION OF GOODS:	:	
STACKS	:	
DATE OF PRODUCTION	:	
DATE OF SAMPLING	:	
DATE OF ANALYSIS	:	
DATE OF SHIPMENT	:	
DATE OF INSPECTION	:	
VESSEL	:	
PORT OF LOADING	:	
PLACE OF DELIVERY	:	
PORT OF DISCHARGE	:	
CONSIGNEE	:	
NOTIFY PARTY	:	
B/L No.	:	
INSPECTION MADE BY	:	INTERNATIONAL ANALYTICAL SERVICES S.A.C. INASSA

WE HAVE INSPECTED THE PARCEL ABOVE MENTIONED AND WE HEREBY CERTIFY THAT:

CERTIFICATE OF SANITARY:
SAMPLES HAVE BEEN TAKEN FROM THE ABOVE PARCEL FOR THE PURPOSE OF BACTERIOLOGICAL ANALYSIS. OUR ANALYSIS CONFIRMS THAT THE GOODS ARE FREE FROM SALMONELLA AND SHIGUELLA AT TIME OF LOADING.

CERTIFICATE OF SALMONELLA:
SAMPLES HAVE BEEN TAKEN FROM THE ABOVE PARCEL FOR THE PURPOSE OF BACTERIOLOGICAL ANALYSIS. OUR ANALYSIS CONFIRMS THAT THE GOODS ARE FREE OF SALMONELLA AT TIME OF LOADING.

CERTIFICATE OF DESINFECTION AND CLEANLINESS:
WE CERTIFY THAT THE CONTAINERS HAVE BEEN DESINFECTED BEFORE LOADING OPERATIONS AND AFTER COMPLYING WITH ALL RECOMMENDATIONS. THE CONTAINERS ARE IN SATISFACTORY OPERATING CONDITION. THEY WERE FOUND FIT TO RECEIVE THE ASSIGNED CARGO OF PERUVIAN FISHMEAL.

This Certificate is issued at Lima, Peru on _____, 2001.

CHIEFF CERTIFICATION DIVISION



ORIGINAL

Frigorifico - Planta de Procesamiento de Productos Hidrobiológicos
Planta Agroindustrial - Planta de Faena de Ganado

Lima, March 21, 2006

INSPECTION CERTIFICATE

PACKED FOR : **FRUITRADE INTRNATIOANL INC**
PRODUCT : IQF 1 INCH MANGO CHUNKS,
100 PCT KENT VARIETY, USDA
GRADE A, 2005 CROP, PRODUCT
OF PERU FREE ONBOARD

INGREDIENTS : MANGO 100%
PRODUCTON DATE : SEVERAL DATES
LOTS CODES : 6044, 6070, 6072, 6073, 6074
6075, 6076, 6076, 6077, 6079
6080, 6081

CASE QUANTITY : 1,540 CASES

MICROBIOLOGICAL ANALYSIS

	:	CFU / gram
TOTAL MESOPHYLLS	:	< 50,000
COOLIFORMS	:	< 100
E. COLI	:	< 10
PATOGENS	:	NO PRESENCE
FUNGUS OR YEASTS	:	<10,0000
*Brix	:	14° A 16°

WE HEREBY CERTIFY THE QUALITY OF THE PRODUCT

QUALITY CONTROL DEPARTMENT



3. Documentos de Transporte

- Constituyen documentos de contrato entre exportador y transportista para traslado de productos desde origen a destino.
- Contrato de fletamento con el transportista, el cual tiene carácter de título de propiedad de la mercadería.
- Prueban contrato de transporte suscrito con el transportista y sus condiciones.
- Demuestran recepción de mercadería por transportista.
- Permiten retiro de mercadería.
- Son títulos valores que demuestran propiedad





3. Documentos de Transporte

0/25/13

WORLDWIDE CONTAINER LINE		BILL OF LADING	
Shipper VIBROFLOORS SPAIN, S.L. RONDA DE SANT ANTONI M ^o CLARET, 28 A, 2 ^o D 17001 GIRONA GERONA SPAIN T: 372220380 Fax: 372220380		Booking No. BCN202241	Bill No. BCN202241
Consignee (if "to the order" please so indicate) U.C.P. BACKUS Y JOHNSTON S.A.C. AV. NICOLAS AVYLLON 3986 ATE - LIMA - PERU PERU		For Delivery please apply to: ANDINA FREIGHT S.A.C. AV. LA PAZ, NO.811 OFIC.104 MIRAFLORES - LIMA PERU Phone: 12420572 Fax: 12429974	
Recd by Party THE SAME AS CONSIGNEE		Place of Receipt BARCELONA	Port of Loading BARCELONA
		Vessel ANNABELLE SCHULTE	Voyage No. 208W
		Port of Discharge CALLAD	Place of Delivery
PARTICULARS FURNISHED BY MERCHANT			
Container No./Seal No./Blank CARU 1918811 SEAL: HS477834	No. of Packages 1x20'Dry STC.: 4	Description of Goods 3 PACKAGES, CONSTRUCTION MATERIAL	Gross Weight & Measurement 1296,00 KGS
SUDU5733756 SEAL: 378261	1X40HC. STC.: 31	PACKAGES CONSTRUCTION MATERIAL + IMO CLASS 8 - UN 2735 - PACKING GROUP: III IMO CLASS 9 - UN 3082 - PACKING GROUP: III	22306,00 KGS
FREIGHT PREPAID ON BOARD, 26.02.2012 TWA INTERNATIONAL S.A. As Agents, ONLY			23900,00 KGS
ORIGINAL			
Freight & Charges "AS AGREED"	Rate	Currency	Units
Prepaid	Collect		
Place of Issue of B/L BARCELONA		Date of Issue of B/L 26/FEB/2012	
Number of Original B/Ls 3/THREE		Shipped on Board Date 26/FEB/2012	
Signed as Agent for the Carrier (to be filled in by Container Lines Ltd) TWA INTERNATIONAL S.A. As Agents, ONLY			



TFC20246899

Shipper's Name and Address ABC EXPORTER SMD BND KWANG 264, PADUNGAN ROAD, KUCHING MALAYSIA T: 46465 F: 12346 THE DIRECTOR		Not Negotiable HOUSE AIR WAYBILL issued by MY FREIGHT FORWARDING COMPANY LTD 30, DEMO FREIGHT BUILDING KUALA LUMPUR Malaysia T:-000000 F:-000000 	
Consignee's Name and Address AIZ IMPORTER GMBH RIEMER STRASSE 350, D - 81829 MUNICH GERMANY T: 123987 F: 654123 PURCHASING OFFICER		It is agreed that the goods described herein are accepted in apparent good order and condition (except as noted) for carriage SUBJECT TO THE CONDITIONS OF CONTRACT ON THE REVERSE HEREOF. ALL GOODS MAY BE CARRIED BY ANY OTHER MEANS INCLUDING ROAD OR ANY OTHER CARRIER UNLESS SPECIFIC CONTRARY INSTRUCTIONS ARE GIVEN HEREON BY THE SHIPPER, AND SHIPPER AGREES THAT THE SHIPMENT MAY BE CARRIED VIA IMMEDIATE STOPPING PLACES WHICH THE CARRIER DEEMS APPROPRIATE. THE SHIPPER'S ATTENTION IS DRAWN TO THE NOTICE CONCERNING CARRIER LIMITATION OF LIABILITY. Shipper may increase such limitation of liability by declaring a higher value for carriage and paying a supplemental charge if required.	
Issuing Carrier's Agent Name and City MY FREIGHT FORWARDING COMPANY LTD MALAYSIA		Account Information	
Agent IATA Code	Account No		
Airport of Departure (Addr of First Carrier) and Requested Routing KUALA LUMPUR INTERNATIONAL			
To FRA	By First Carrier Routing and Destination to by to by	CUR FR	CHGS Code FR
Airport of Destination FRANKFURT INTERNATIO		Requested Flight/Terms N V D	Declared Value for Customs N C V
Amount of Insurance NIL		INSURANCE - If carrier offers insurance and such insurance is required in accordance with the conditions hereof, indicate amount to be insured in figures in box marked "Amount of Insurance".	
Handling Information			
No. of Pieces RCP 13	Gross Weight 147	kg KG	Rate Class Commodity Item No. AS AGREED
Chargeable weight AS AGREED		Rate / Charge AS AGREED	
Total AS AGREED		Nature and Quantity of Goods (Ind Dimension or Volume) Shipper's load, stow, and count FOOD STUFF 3.78	
13		147	
Prepaid AS AGREED		Collect	
Total Other Charges Due Agent		Total Other Charges Due Carrier	
Valuation Charges		Tax	
Total Prepaid		Total Collect	
Currency conversion Rates		Collect Charges in Destination Currency	
For Carrier's Use only at Destination		Changes of Destination	
Executed on (Date) at (Place) 2 January 2010 KUALA LUMPUR INTERNATIONAL		Signature of Issuing Carrier or his agent	
Total Collect Charges		Signature of Shipper or his agent	

ORIGINAL 1
(FOR CARRIER)



4. Documento de Seguro

Documentos de Seguro

Póliza de seguro individual

- Cubre un solo envío.
- Ampara un cargamento específico, vuelo, embarque, exportación, importación.
- Se emplea en aquellos casos en que los embarques son costosos o que el cargamento va a lugares diferentes o comprende productos y transportadores diversos.

Póliza de seguro global o flotante

- También conocida como Póliza Cubierta, ampara a todos los envíos sucesivos del asegurado.
- El contrato se hace generalmente por tiempo indefinido hasta que una de las partes comunique a la otra su caducidad.



SÜD

Hapag-Lloyd
NACO

Hapag-Lloyd

ContMaster
neptune

Gesecco
CSAV
CSAV

P&O Nedlloyd

CSAV



Pérdida de carga durante el transporte





Hundimiento de naves



<http://www.youtube.com/watch?v=Bzq1AtyV8Tg&feature=related>

<http://www.youtube.com/watch?v=j8EcbAmsYT0>





Agenda a tratar el próximo miércoles

- **Los medios de pago en el Comercio Internacional**
- **Estructura de costos**
- **Beneficios al Exportador**



Los medios de pago en el Comercio Internacional



Medios de Pago

El medio de pago dependerá de:

1. El poder de negociación entre ambas partes.
2. El grado y tiempo de conocimiento entre el importador y el exportador.
3. El nivel de confianza entre las partes.
4. El tamaño y valor de la operación.
5. La frecuencia de las operaciones (mensuales, bimensuales, trimestrales, otros).
6. Exigencia de cada economía.



Medios de Pago

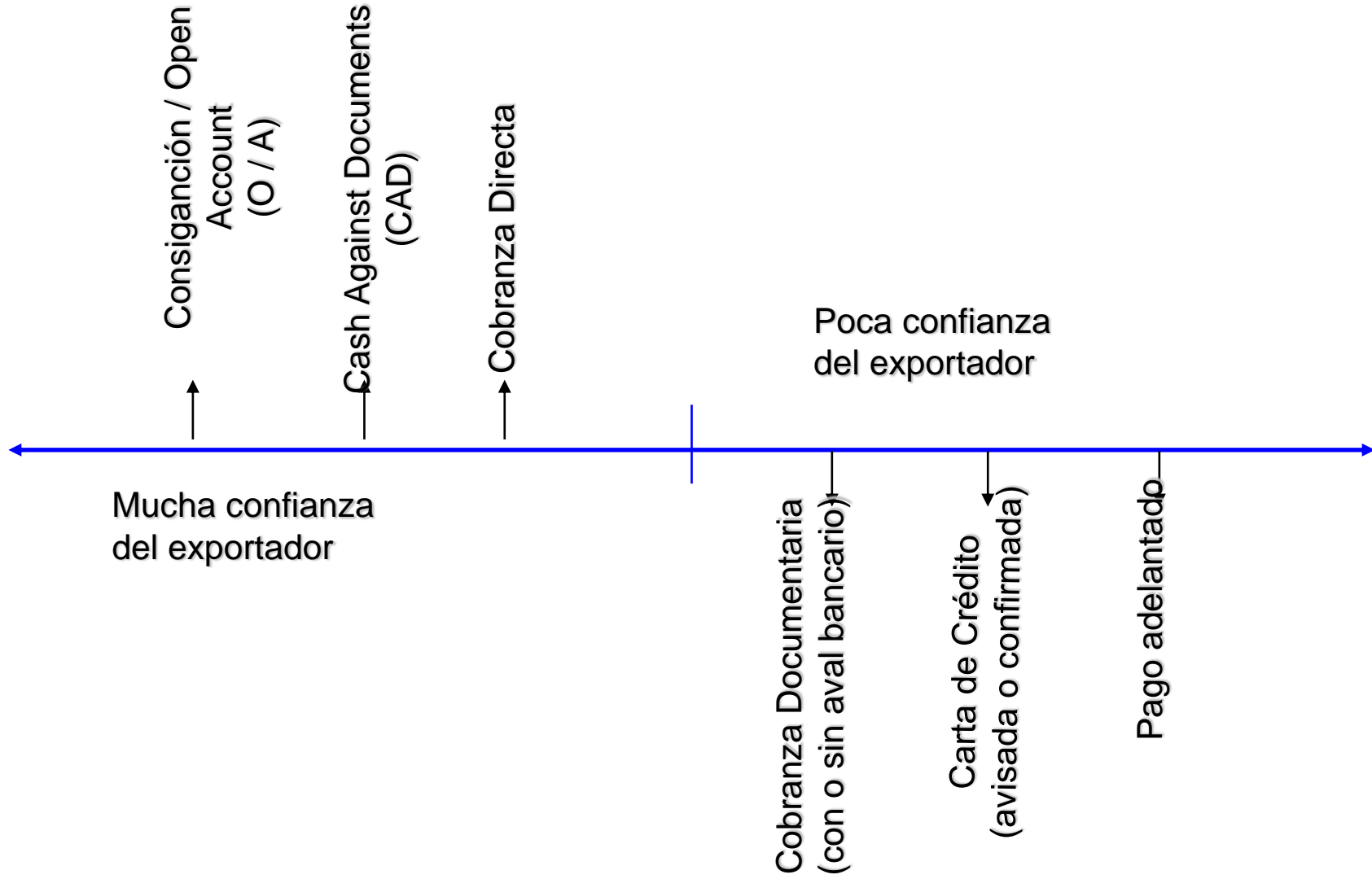



Cobranzas Documentarias

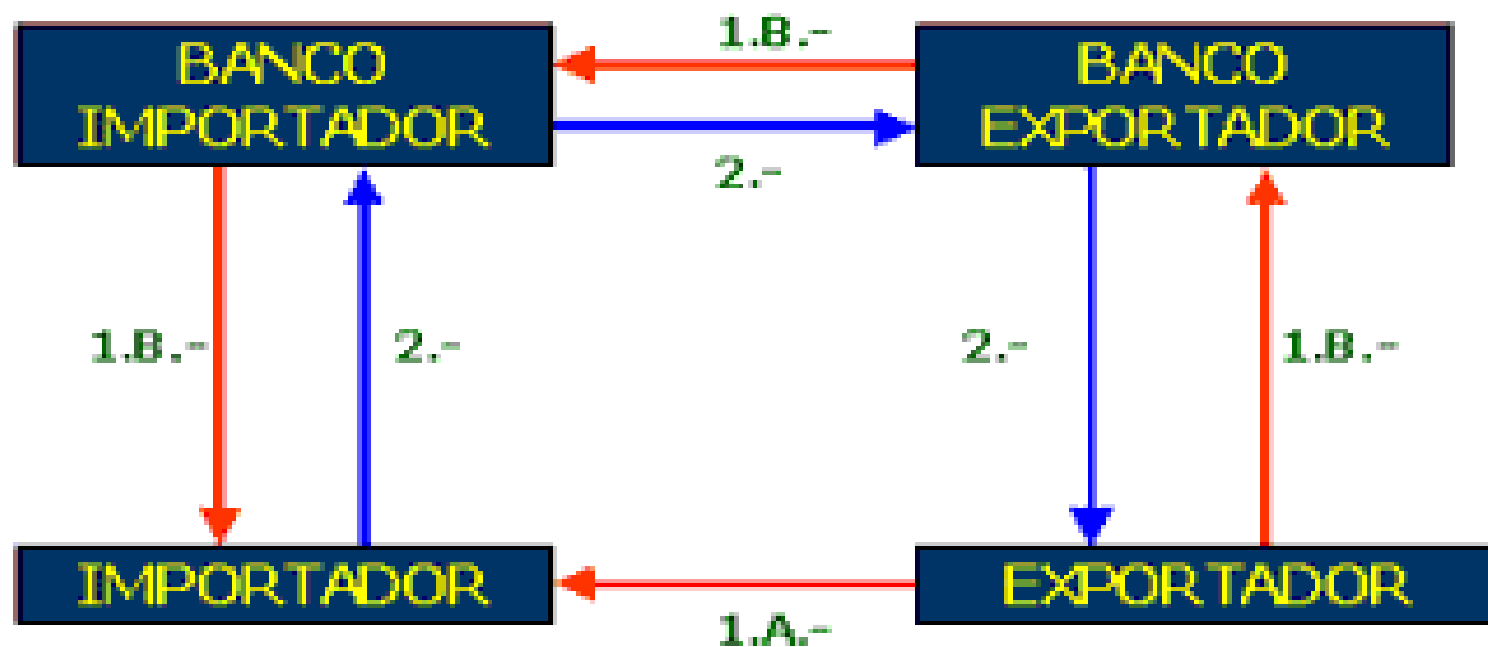

1.A.- Envío de la mercancía

1.B.- Envío de los documentos y de un efecto financiero

2.- Pago (venta al contado) o aceptación del efecto financiero (venta a plazo)



Cobranzas Documentarias

IMPORT XX

Lima, 11 de julio del 2006

Señores
Banco
OFICINA LIMA
De nuestra consideración:

Por la presente le informamos que hemos realizado un Exportación de 22.986 TM de filete de Anguila, a los Sres. Import XX, Seoul-Korea, por el importe de US \$ 62,062.20 valor CIF.
Adjunto a la presente les remitimos los documentos de embarque detallados a continuación, para su remesa al Exterior y realizar la cobranza respectiva.

- | | |
|-------------------------------------|------|
| • Factura Comercial N° 0002-001533 | 1+2C |
| • B/L N° SUDUB53654597005 | 3+3C |
| • Parking List | 1+2C |
| • Certificado de Origen | 1+2C |
| • Certificado Sanitario N° 5308200 | 1+2C |
| • Póliza de Seguro N° 2530520000017 | 1+1C |
| • Letra | 1 |

Estos documentos deberán ser remesados con las sgtes instrucciones:

- Banco Cobrador

Korea Exchange Ganck Trade Center Br.
159 Samsung - Dong Kangnam - Ku Seoul - Korea
Código Swift KOEXKRSE.

- Documentos a ser entregados al girado contra Aceptación de letra por US\$ 62,0062.20 con vcto 75 días de la fecha de embarque, i.e 12.09.2006

Al vencimiento, a la recepción del pago de la letra, los fondos serán acreditados a nuestra cuenta 02670100040282, que mantenemos con Uds.

Impex Perú S.A.
Calle Eduardo Barrantes Vallejos
CONSTRUCCION DE OPERACIONES



Cartas de Crédito o Créditos Documentarios

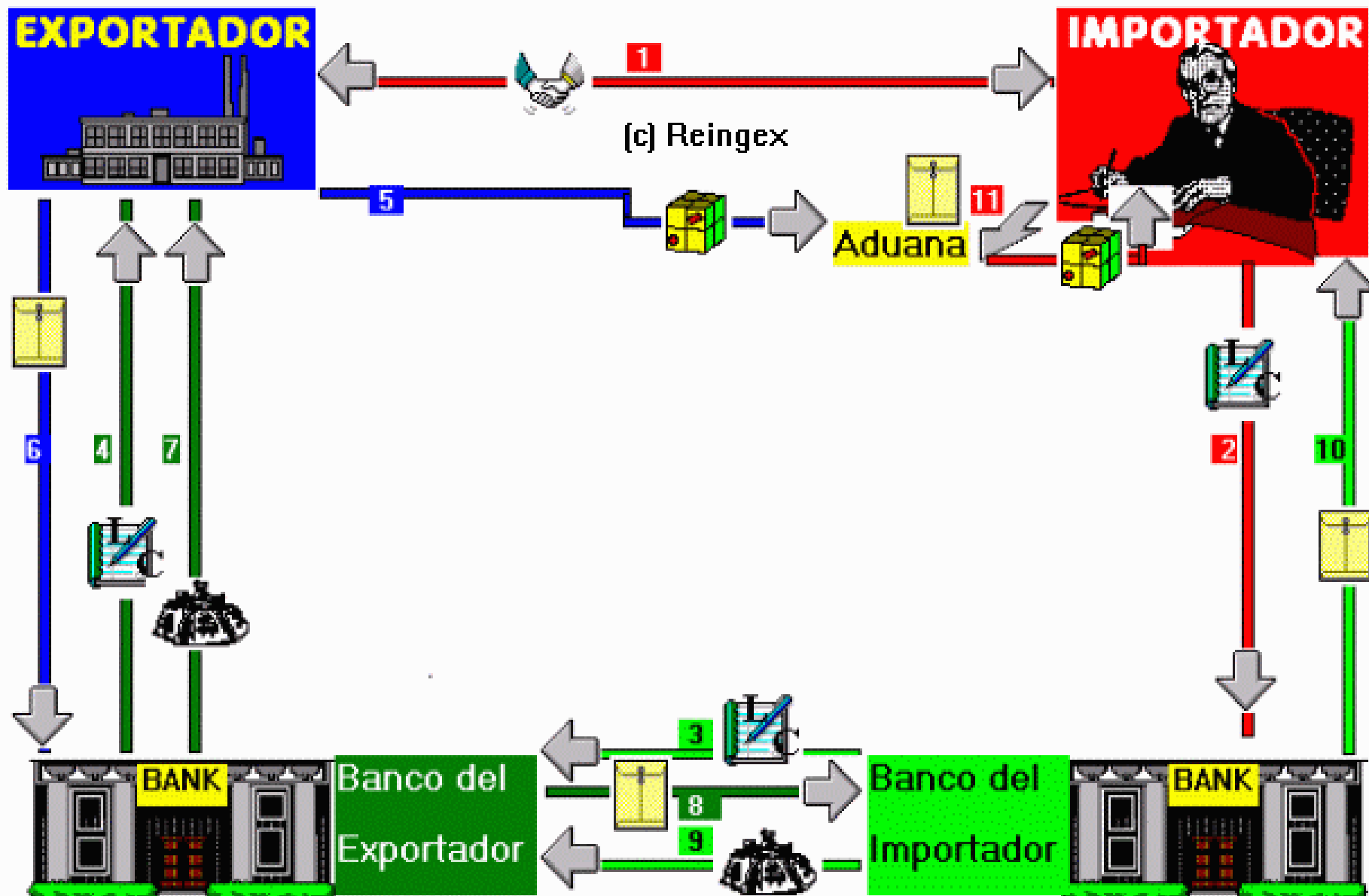

*** Authentication Result: Connect with current key ***

----- Instance Type and Transmission -----

Copy received from SWIFT
 Priority : Normal
 Message Output Reference : 0958 050228BDCONPEFLAXX14746505114
 Correspondent Input Reference : 1558 050228BFTSBNL2RAXX130806007300

----- Message Header -----

Swift Output : FIN 700 Emission credito documentario
 Sender : FTSENLRXXX
 FORTIS BANK (NEDERLAND) N.V.
 ALL DUTCH OFFICES NL
 Receiver : BDCONPELXXX
 BANCO CONTINENTAL
 LIMA PE
 NR : FT5B0CR1246432

----- Message Text -----

27: Numero del mensaje y total
 1/1

40A: Forma del credito documentario
 IRREVOCABLE

28: Numero del credito documentario
 02R1246432

31C: Fecha de emision
 050228

31D: Fecha y lugar de expiracion
 050407PERU

59: Solicitante
 PRIMAVERA S.A.V. **Importador**
 PIETERMAAI 125
 WILLEMSTAD, CURACAO

57: Beneficiario - Nombre/Direccion
 ALEXANDRA S.A.C.
 PASQUE MALDONADO 142 **Exportador**
 PUEBLO LIBRE
 LIMA PERU

32B: Moneda e importe
 Currency : USD (US DOLLAR)
 Amount : 4355000,00

41D: Entidad/modalidad - Nombre/direc
 BANCO CONTINENTAL
 APARTADO 3845
 LIMA 100
 BY PAYMENT

42F: Expedicion parcial
 PARTIAL SHIPMENTS ALLOWED

43T: Transbordo
 TRANSSHIPMENT ALLOWED

44A: Cargar/entregar/recibir en/de,
 CALLAO, PERU

44B: Para transportar a,
 ST. PETERSBURG, RUSSIA

44C: Fecha limite de expedicion
 050300 **Plazo de Embarque**

45A: Dpccion bienes y/o servicios
 COVERING THE SHIPMENT OF 500 MT (PLUS MINUS 3 PCT/AT SELLER
 OPTION) AT CONTRACT PRICE IN ACCORDANCE WITH PROFORMA INVOICE
 NO. 4295-04,
 PERUVIAN STEAM DRIED FISHED **Mercaderia**
 PROTEIN 47 PCT MIN, FAT 10 PCT MAX, MOISTURE 10 PCT MAX,
 SALT AND SAND COMBINED MAX 4 PCT BUT SAND ALONE MAX 1 PCT,
 ASH 17 PCT MAX, TUN 120 MG/100GR MAX, PFA 10 PCT MAX,
 MERTANINE 1/100 PPM MAX. ANTI-OXIDANT 150 CGM MTN AT TUE TIME

OF LOADING.

PACKED IN NEW WHITE PRINTED MOVEN POLYPROPYLENE BAGS MARKED
 WITH THE NAME OF COMMODITY, PRODUCER, WEIGHT, COUNTRY OF
 ORIGIN, MONTH OF PRODUCTION IN ENGLISH (UN-MARKED BAGS NOT
 ACCEPTABLE), CONTAINING APPROX. 50 KG GROSS FOR NET IN
 CONTAINERS OF 20 FT. LOADING MINIMUM 20MT.
 TERMS OF DELIVERY : CFR ST. PETERSBURG, RUSSIA

46A: Documentos necesarios

+ SIGNED COMMERCIAL INVOICE IN 3 FOLDS, **Documentos**
 + FULL SET 3/3 ORIGINAL CLEAN ON BOARD MARINE/OCEAN BILLS OF
 LADING, PLUS 2 N.N. COPIES, ISSUED TO ORDER OF 2ND P/F,
 SEVERNAYA, POSELOK SINYAVINO 1, KIROVSKY RAYON, Leningradsky
 REGION, RUSSIA, MARKED FREIGHT PREPAID, NOTIFY APPLICANT WITH
 FULL NAME AND ADDRESS, SHOWING BENEFICIARY AS
 SHIPPER AND S/L EVIDENCING CONTAINER SHIPMENT.
 + ORIGINAL CERTIFICATE OF ORIGIN ISSUED BY (BAPFORS-RESUMIAN
 AUTHORITY) Lima Chamber of Commerce.
 + ORIGINAL VETERINARY CERTIFICATE ISSUED BY (OFFICIAL RESUMIAN
 AUTHORITY) *Page 3*
 + ORIGINAL QUALITY CERTIFICATE ISSUED BY SGS DEL PERU S.A.C.
 + ORIGINAL SAFETY CERTIFICATE ISSUED BY SGS DEL PERU S.A.C.
 + WEIGHT/PACKING LIST IN 3 FOLDS.

47A: Otras condiciones

+ DOCUMENTS TO BE FORWARDED BY REGISTERED AIRMAIL/COURIER
 SERVICE IN ONE MAIL TO OUR ADDRESS:
 COOLSINSEL 93, P.O. BOX 749, 3000 AS ROTTERDAM,
 ATTN. L/C DEPT. 801.11.01
 + A DISCREPANCY FEE OF EUR 55.00 (OR COUNTERVALUE) WILL BE
 IMPOSED ON EACH SET OF DOCUMENTS PRESENTED UNDER THIS L/C
 WITH DISCREPANCIES.
 THE FEE WILL/MUST BE DEDUCTED FROM THE PROCEEDS, OR CLAIMED
 IN CASE DOCUMENTS REMAIN UNPAID.
 + ALL BANKING CHARGES OUTSIDE THE NETHERLANDS ARE FOR ACCOUNT
 OF THE BENEFICIARY.
 + BILLS OF LADING, SHOWING ANY CLAUSE CONCERNING THE RELEASE
 OF GOODS WITHOUT NECESSARILY REQUIRING SURRENDER OF AN
 ORIGINAL S/L ARE NOT ACCEPTABLE UNDER THIS L/C.

48: Periodo de presentacion
 TIME LIMIT FOR PRESENTATION OF DOCS
 AFTER THE DATE OF SHIPMENT, DISPATCH
 OR TAKING IN CHARGE (DELIVERY):
 10 DAYS

49: Instrucciones de confirmacion
 CONFIRM

78: Inst bco que paga/acepta/negocia **Quando se Paga**
 UPON RECEIPT OF ADVISING BANK TESTED TELE/SWIFT ADVICE
 STATING DOCUMENTS STRICTLY COMPLY WITH CREDIT TERMS AND
 CONDITIONS WE SHALL REMIT PROCEEDS AS PER INSTRUCTIONS
 WITH VALUE 2 BANK WORKING DAYS AFTER DATE OF SAID ADVICE TO US.

----- Message Trailer -----

*** (MAC:3CEBBS20)
 *** (CIC:4959937EBCS)

*End of Message

Banco de Perú



**¿Qué otras cosas
debemos considerar?**



Envases y Embalajes inadecuados





Envases y apilamiento inadecuados





Rotulado inadecuado de cajas





Calidad que vende el producto



Mercado de
Berlín
Granadillas de
Colombia,
sin manchas ni
rayaduras



Calidad que vende el producto



Supermercado en Tokyo,
Japón

Al cambio en US \$ 10



Lo que debemos evitar...



Huaura, Perú
Producto no uniforme y en
cajones reusados de madera
y de forma inadecuada



Mercado Mayorista de
Miami, U.S.A.
Producto uniforme y en
empaque adecuado



Cambios en los hábitos de consumo de alimentos

1980's

Análisis de contenido:

Grasas



Alimentos bajos en grasas



Tiendas vegetarianas



Gusto

1990's

Análisis de contenido: Calorías



Alimentos bajos en colesterol

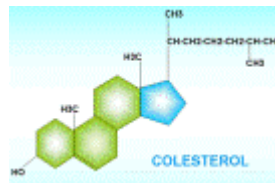

Supermercados gourmet



Salud

2000's

Seguridad Alimentaria



Ausencia de residuos químicos, preferencia por los productos orgánicos, funcionales



Trazabilidad



Inocuidad Alimentaria



Principales requisitos internacionales

- Producto exportable (restricciones fitosanitarias)
- Inspección en aduana.
- Cumplir regulaciones de acceso:
 - Etiquetado
 - Embalaje de madera
 - Límites Máximos de Residuos de Plaguicidas (LMR)
 - No exceder niveles de metales pesados.
 - Otras normativas
- Normas de origen





Exigencias de los consumidores

De fácil uso: cortado, tamaño apropiado, pelado, mixturas, practicidad.

Productos “convenientes”





Exigencias de los consumidores

Variedad de productos: Para satisfacer las **preferencias étnicas y culturales**





Exigencias de los consumidores

Productos saludables





Exigencias de los consumidores



Maca en cápsulas

Suplementos alimenticios





Exigencias de los consumidores



**Aguaymanto deshidratado
Conocido como “Inca berries”**

**Ensalada de quinua roja
Whole Foods Market**





Exigencias de los consumidores

- Alimentos orgánicos para Bebés
- Frutas: Manzana, pera, durazno-plátano, manzana-mango.
- Verduras: zanahoria, calabaza, espinacas, mezcla de verduras.





Los cambios en los hábitos de consumo Textil - confecciones



¿Qué hacemos para obtener información sobre las tendencias y las necesidades de los mercados?



Los cambios en los hábitos de consumo Textil - confecciones





Los cambios en los hábitos de consumo Textil - confecciones

OTRAS CERTIFICACIONES APLICABLES AL SECTOR TEXTIL: COMERCIO JUSTO, ORGÁNICO, ECO LABEL, WRAP



reducing with
the Carbon Trust



carbon-label.com





































WINNER
Best Organic
Textile Product





¿Y qué hay de la información que es obligatoria recordar?



Guide to Apparel/ Textile Care Symbols		Warning Symbols
 Wash	Machine Wash Cycles  Normal  Permanent Press  Delicate/ Gentle  Hand Wash	 Do Not Wash  Do Not Wring
	Water Temperatures (Maximum) (200F) (160F) (140F) (120F) (105F) (65F-85F) Symbol(s) 95C 70C 60C 50C 40C 30C	
 Bleach	 Any Bleach When Needed  Only Non-Chlorine Bleach When Needed	 Do Not Bleach
	Tumble Dry Cycles  Normal  Permanent Press  Delicate/ Gentle  Line Dry / Hang to Dry  Drip Dry	
 Dry	Tumble Dry Settings  Any Heat  High  Medium  Low  No Heat/ Air	 Dry Flat In the shade (added to line dry, drip dry or dry flat)
	Iron — Dry or Steam Maximum Temperatures  200C (390F) High  150C (300F) Medium  110C (230F) Low	
 Dryclean	Dryclean - Normal Cycle  Any Solvent  Any Solvent Except Trichloroethylene  Petroleum Solvent Only	Dryclean — Additional Instructions  Short Cycle  Reduced Moisture  Low Heat  No Steam Finishing
	 Do Not Dryclean	



Impacto medio ambiental

Outer Carton is 100% recyclable.

Inner bag made from compostable
non-petroleum NatureFlex™ film.



Empaque de mesquite en polvo con diversas certificaciones



Producción Orgánica

- Certificaciones administradas por el sector público:



En el Perú: SENASA es la Autoridad Competente a través de CONAPO.

- Certificaciones privadas:





Comercio Justo



- **IFAT (WFTO):** auto evaluación, revisión mutua, verificación externa, la marca es para la organización, no para el producto
- **FLO:** Inspección independiente, sello para el producto

ORGANIC BANANAS

PERÚ



Product: FAIRTRADE ORGANIC BANANAS
Origin: Perú
Cat: CLASS
Min Length: 16 cm
Tare: 1.2 kg

13311015

AgroFair
THE DELICIOUS COMPANY

GRUPO HUALTACO
PERU

Reference number

Pallet number ⁷²

5809

1121

SWISS MH



Otras certificaciones

- Kosher significa *apto o adecuado*
- Las leyes Kosher tienen su origen en la Biblia, y están detalladas en el Talmud y en otros códigos de la tradición judía.

NO es Kosher:

- Cerdo y conejo,
- águila y búho,
- bagre y esturión, y todos los mariscos,
- insectos y reptiles.



Certificación Kosher

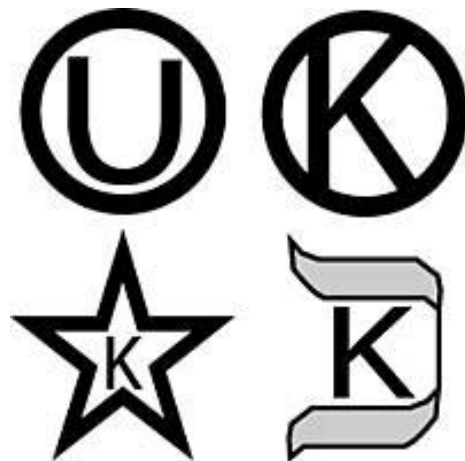

Beneficios de la exportación

DRAWBACK:

- 1.- Devolución del 5% del valor FOB exportado, siempre y cuando se utilice un insumo importado para la elaboración del producto final.
- 2.- Que este insumo haya pagado los derechos correspondientes al momento de su importación (Arancel e IGV – en caso del Perú)
- 3.- Y siempre y cuando el valor CIF de importación no exceda el 50% del valor FOB Exportado.

Beneficios de la exportación

Impuesto General a las Ventas:

1.- La Exportación no está afecta al pago de tributos.

2.- Sin embargo, las compras efectuadas en el mercado local para la fabricación del producto a exportar sí están afectas al pago del IGV.

3.- La devolución se efectúa luego de realizada la operación de exportación una vez que se declare ante la SUNAT el pago correspondiente por los insumos o materiales que se utilizaron para la elaboración del producto final comprados en el Mercado local, esta devolución (Crédito fiscal) podrá ser entregada en cheque.

Gracias



sae@promperu.gob.pe
sae1@promperu.gob.pe