

**TEMA:**

**“Regulación, Calidad y Comercio”**

**“Hacia un Sistema Nacional de  
Calidad”**

*Eduardo Scerpella*

[scerpella@cmaperu.net](mailto:scerpella@cmaperu.net)

# “Regulación, Calidad y Comercio”

## *PROGRAMA*

- Elementos para la valoración de la calidad.
- Reglamentos vinculados al sistema de calidad.
- Alcances e importancia de la Normalización Técnica.
- El Código de Buenas Prácticas para la Normalización (ISO 59:2008)
- La Organización Internacional de Normalización (ISO)
- del Acuerdo de Obstáculos Técnicos al Comercio (OTC) de la Organización Mundial del Comercio (OMC).
- Sistema Andino de Normalización,
- Acreditación,
- Certificación,
- Ensayos,
- Reglamentos Técnicos y Metrología.
- Directrices para la elaboración, adopción y aplicación de reglamentos técnicos en países miembros de la comunidad andina y a nivel comunitario”
- Organismos encargados de la Evaluación de la conformidad. Reglamento de la Red Andina de Normalización” (RAN).
- Los Procesos de Certificación e Inspección.
- Comparación con otras experiencias internacionales.
- Autoridades Competentes.
- Hacia un Sistema Nacional de Calidad.

# UN VIDEO, MUCHOS MENSAJES...

- <http://www.youtube.com/watch?v=5BxnEOxLwVM>

# Frases Clave...

- Provee en el Marco de la Implementación y Certificación de las Buenas Practicas de Agricultura (GAP - Good Agricultural Practice)
- Juntos con nuestros 300 miembros alrededor del Mundo.
- Logrando una segura y sostenible agricultura.
- Para Minoristas y Consumidores
- 1500 auditores / 90,000 campos Certificados /80 países.
- la entrega al día los conocimientos de profesionales alrededor del mundo

# .... Frases Clave...

- Transparencia
- Consulta publica
- Cubre toda la gama de la agricultura
- “Estamos a favor de: La integridad, la seguridad alimentaria y el uso responsable de los recursos.”
- Seguridad en los trabajadores
- Bienestar de los animales
- Plataforma Global.....

# Objetivos del Curso

- Identificar el Impacto regulatorio de los productos y servicios. Salud, Seguridad y Medio Ambiente.
- Conocer a los Agentes Públicos y Privados, Nacionales y Extranjeros que “regulan” sobre los Bienes y Servicios que se ofrecen al mercado.
- Conocer el funcionamiento de los Sistemas de Normalización y Calidad de los países.
- Diseño Estratégico del Sistema de Gestión de la Calidad de la Empresa.

# EL PERÚ Y EL MUNDO

AMÉRICA

EUROPA

ASIA



PACTO  
ANDINO

MERCOSUR

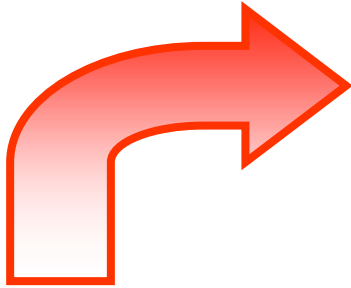

Evaluación de Impactos  
(SALUD + SEGURIDAD + MEDIO AMBIENTE)

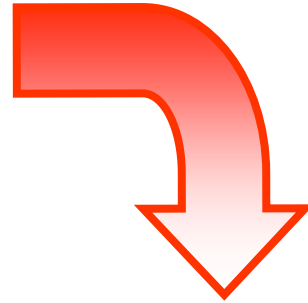

Aumento de demanda por normas Internacionales y Regionales



La Globalización de la economía

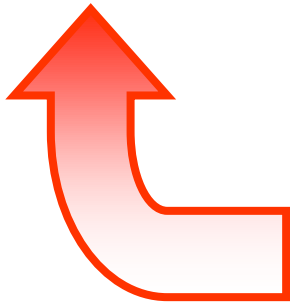

Importancia creciente y demanda de Programas de Evaluación de la Conformidad para regular mercados

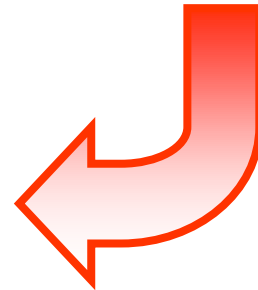

# NUEVAS REGLAS DE COMERCIO INTERNACIONAL

**DISMINUCIÓN DE ARANCELES**

Aceleración del Comercio



**EVALUACIÓN DE IMPACTOS**  
(SALUD, M. AMBIENTE, SEGURIDAD, RRNN)



**Incremento de las Normas**

**NOP.  
OBLIG.**

**NTP  
VOL.**



**AUTORIZACIÓN DE ENTIDADES CONFIABLES Y TÉCNICAMENTE COMPETENTES**

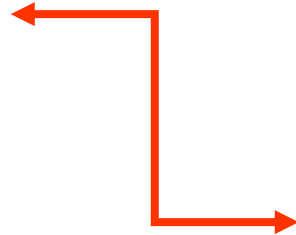

**EVALUACIÓN DE SU CUMPLIMIENTO**

# Alcance de las NORMAS

Tipo, tamaño, Color,  
Manuales  
**PETRÓLEO, GAS, ETC.**

Desempeño  
Métodos de prueba  
**NTP DE CALIDAD /  
INDECOPI**

Seguridad, Salud  
Protección del  
medioambiente, etc.  
**“Las que emite el  
ESTADO”**

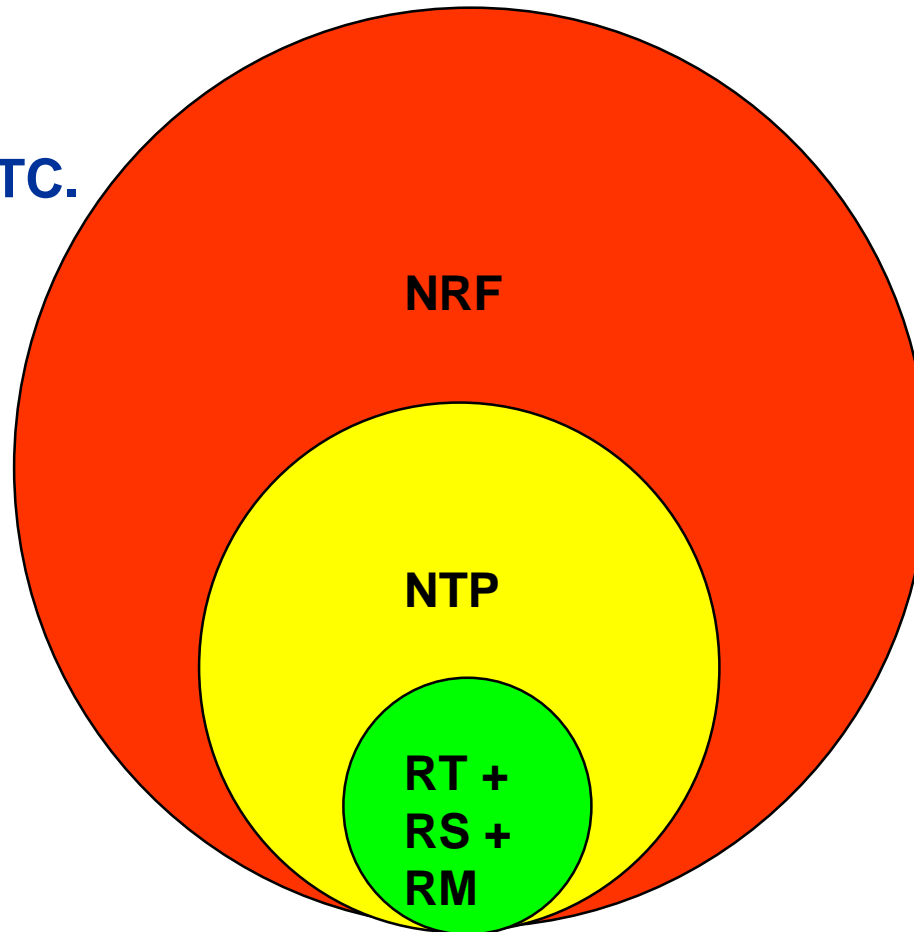

# ¿ QUÉ SIGUE DESPUÉS DE LA NORMA ?

**Evaluar su  
cumplimiento**



# SISTEMA NACIONAL DE LA CALIDAD

**NORMALIZACIÓN**

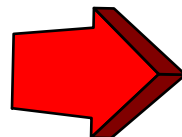

Norma Nacional  
(NOP/NTP)

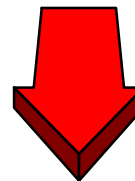

Pruebas Tipo

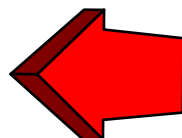

**PRUEBAS**

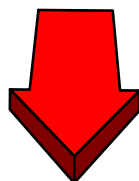

**CERTIFICACIÓN**

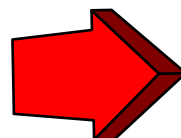

Revisión del  
cumplimiento de las  
especificaciones

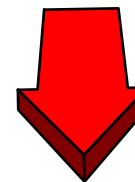

**C r e d i b i l i d a d**

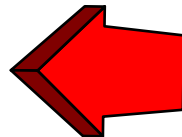

**VERIFICACIÓN**



# ¿ Cómo saber si los Organismos de Evaluación de la Conformidad trabajan bien ?

**\*El Estado tiene que fomentar que mas Organismos se Acrediten.**



# Los cuatro elementos de la Calidad en la Empresa

## Análisis de Riesgo Regulatorio (Bienes/ Servicios)

ISO  
9000  
(Cliente)

ISO  
14000  
(Leyes  
Ambientales)

OHASS  
18000  
(Leyes de  
Seguridad y Salud  
Ocupacional)

# Engranaje de las Normas Laborales, Ambientales y de SSO

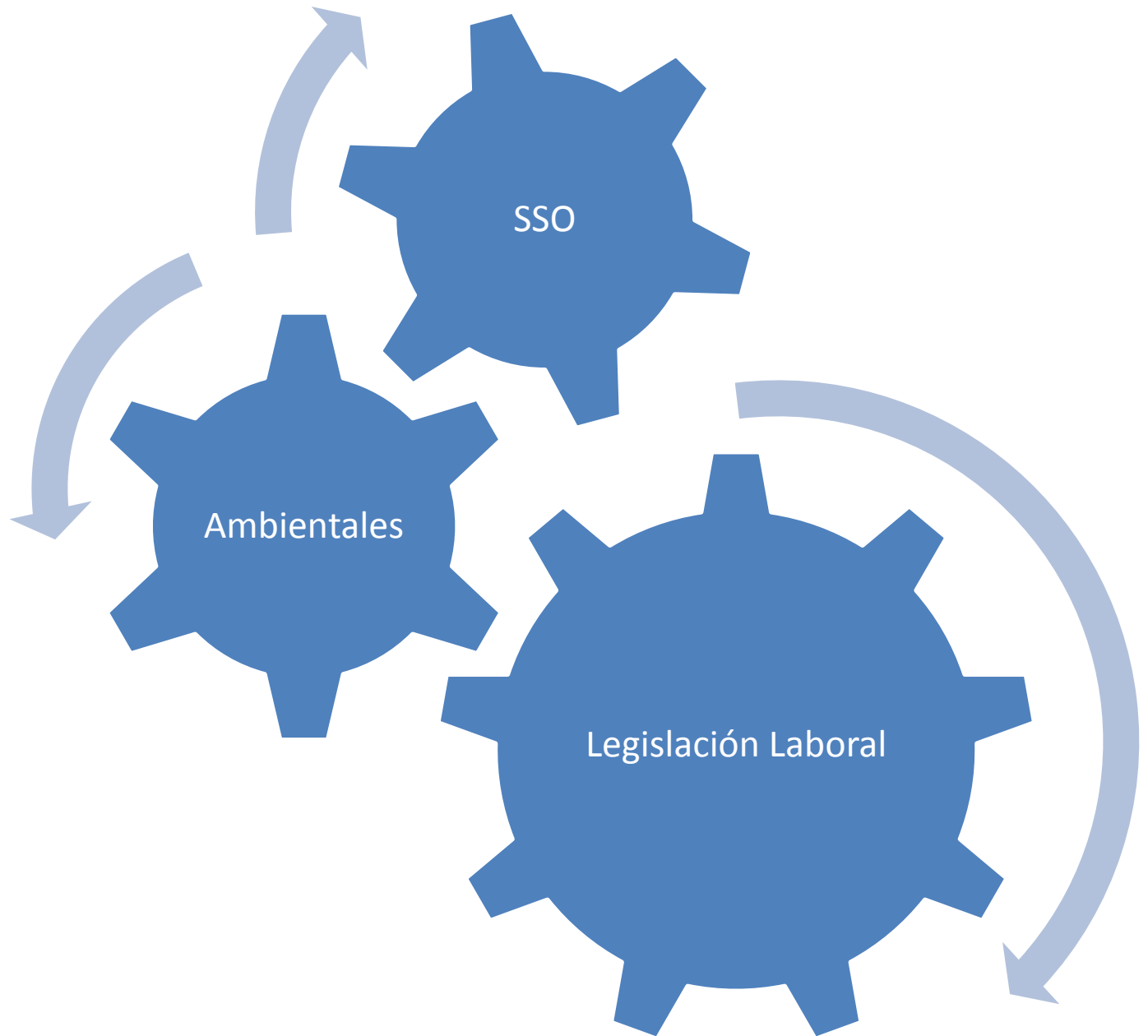

# Estado Peruano

- <http://www.peru.gob.pe>

# SISTEMA NACIONAL DE CALIDAD TIPICO

**Normalización**  
**ESTADO con Privados**

**Evaluación de la conformidad**  
**PRIVADOS con el Estado**

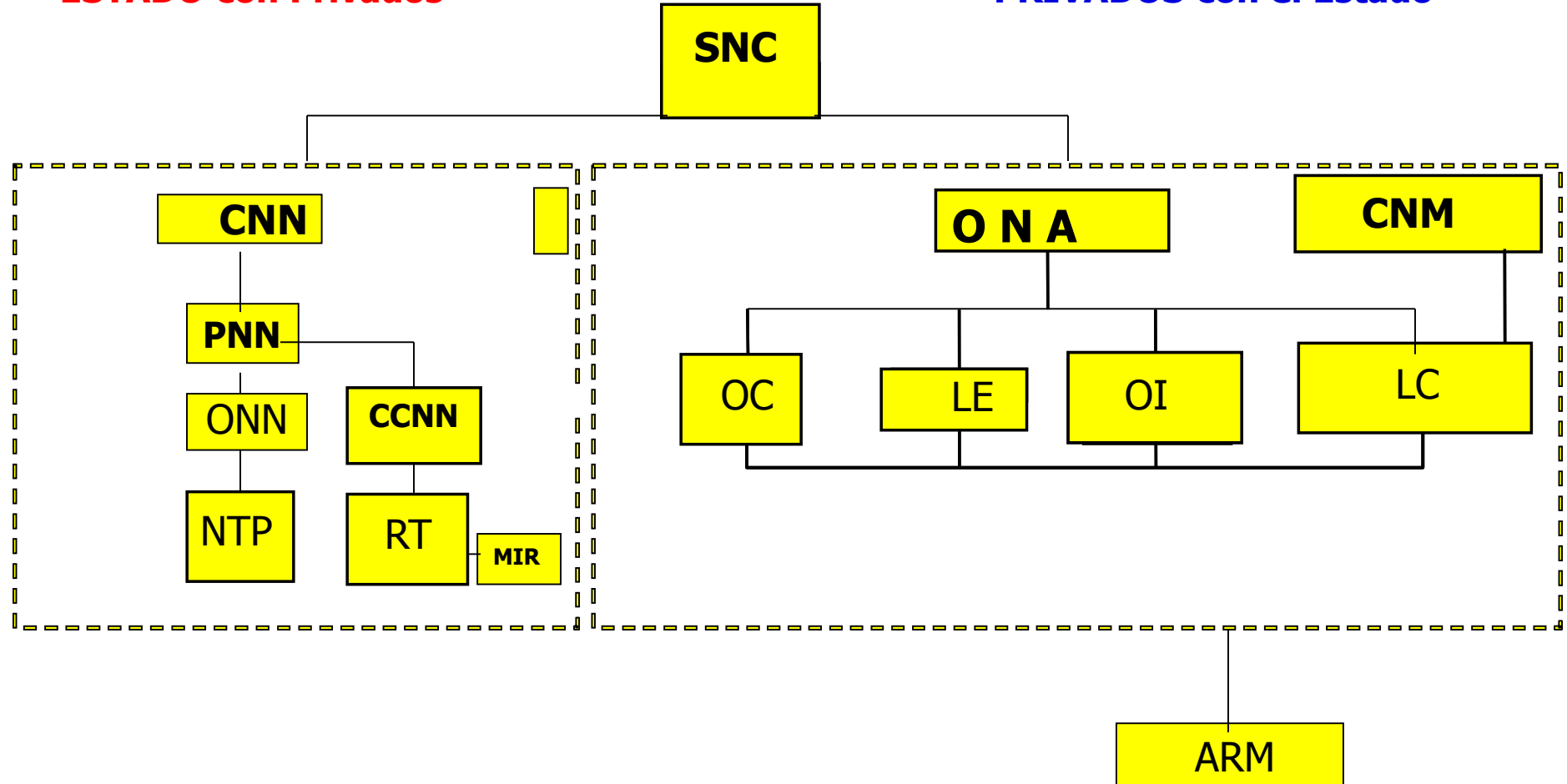
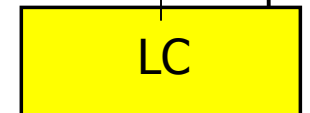
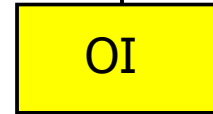
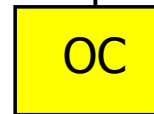
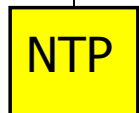
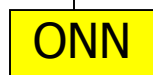

# TENDENCIAS INTERNACIONALES

Sola prueba o un solo certificado en el país de origen, con reconocimiento en el país de destino.

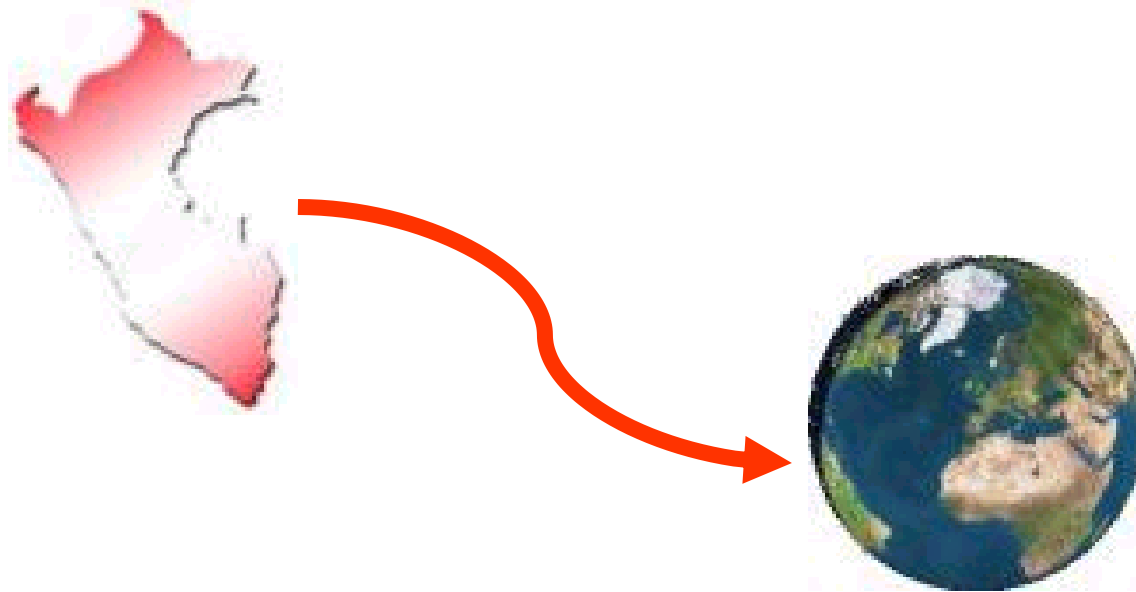

Muchas Gracias.... seguimos en  
contacto!!....

**EDUARDO SCERPELLA**

[scerpella@cmaperu.net](mailto:scerpella@cmaperu.net)

Móvil: 997506500

Nextel: 1000\*1344